

SPECIFICATIONS

Range	0.00 to 2.50 ppm
Resolution	0.01 ppm
Accuracy	±0.04 ppm ±4% of reading @ 25 °C
Typical EMC Dev.	±0.01 ppm
Light Source	Light Emitting Diode @ 525 nm
Light Detector	Silicon Photocell
Method	Adaptation of the Standard Methods for the Examination of Water and Wastewater, 20 th edition, Ascorbic Acid method. The reaction between phosphate and the reagent causes a blue tint in the sample.
Environment	0 to 50°C (32 to 122 °F) max. 95% RH non-condensing
Battery Type	1 x 1.5V AAA
Auto-Shut Off	After 10 minutes of non-use and 2 minutes after reading
Dimensions	81.5 x 61.0 x 37.5 mm (3.2 x 2.4 x 1.5")
Weight	64 g (2.25 oz.)

OPTIONAL ACCESSORIES

Reagent Sets

MI512-25	Phosphate powder reagent, 25 pcs.
----------	-----------------------------------

Other Accessories

MI0011	Glass cuvettes (2 pcs.)
MI0013	Stoppers for cuvettes (2 pcs.)

CERTIFICATION

Milwaukee Instruments conform to the CE European Directives.



Disposal of Electrical & Electronic Equipment. Do not treat this product as household waste. Hand it over to the appropriate collection point for the recycling of electrical and electronic equipment.

RoHS compliant



Disposal of waste batteries. This product contains batteries. Do not dispose of them with other household waste. Hand them over to the appropriate collection point for recycling.

Please note: proper product and battery disposal prevents potential negative consequences for human health and the environment. For detailed information, contact your local household waste disposal service or go to www.milwaukeeinstruments.com (USA & CAN) or www.milwaukeeinstruments.eu.

RECOMMENDATION

Before using this product, make sure it is entirely suitable for your specific application and for the environment in which it is used. Any modification introduced by the user to the supplied equipment may compromise the tester's performance. For your and the tester's safety do not use or store the tester in hazardous environment. To avoid damage or burn, do not perform any measurement in microwave ovens.

WARRANTY

This tester is warranted against defects in materials and manufacturing for a period of 2 years from the date of purchase. This warranty is limited to repair or free of charge replacement if the tester cannot be repaired. Damage due to accidents, misuse, tampering or lack of prescribed maintenance is not covered by warranty. If service is required, contact your local Milwaukee Instruments Technical Service. If the repair is not covered by the warranty, you will be notified of the charges incurred. When shipping any tester, make sure it is properly packaged for complete protection.

Milwaukee Instruments reserves the right to make improvements in design, construction and appearance of its products without advance notice.

USER MANUAL

MW12 Digital Phosphate Tester

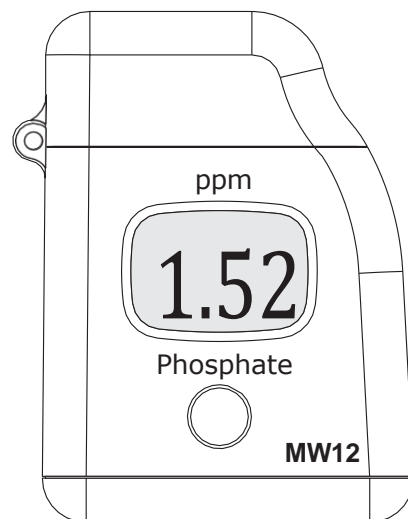

milwaukeeinstruments.com (USA & CAN)
milwaukeeinstruments.eu

 milwaukee

PRELIMINARY EXAMINATION

Thank you for choosing Milwaukee Instruments!
Remove the tester and accessories from the packing and examine it carefully.

For further support please contact your closest Milwaukee Instruments office.

Each **MW12** tester is supplied complete with:

- Sample cuvette and cap (2 pcs.)
- Phosphate Low Range powder reagents (6 tests)
- 1 x 1.5V AAA Battery
- Instruction manual

FUNCTIONAL DESCRIPTION

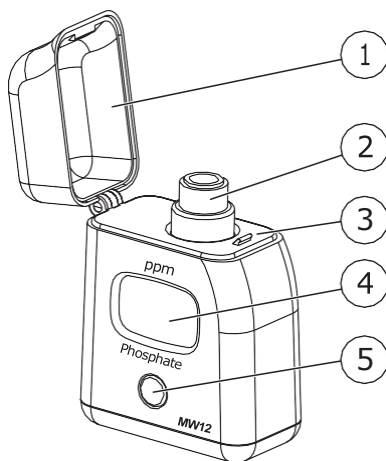

1. Dust cover
2. Cuvette with cap
3. Cuvette holder
4. Liquid Crystal Display
5. On/Off button

OPERATION

- Press the On/Off button to turn the tester on. All segments are displayed for a few seconds followed by "Add", "C1" with "Press" blinking.



- Fill the cuvette with 10 mL of unreacted sample and replace the cap. Place the cuvette into the tester and close the cap.



- Press the On/Off button. When the display shows "Add", "C.2" with "Press" blinking, the tester is zeroed.



- Remove the cuvette, unscrew the cap and add the content of one packet of **MI512-0** reagent. Replace the cap and shake gently for 2 minutes until the powder is completely dissolved. Replace the cuvette into the tester.

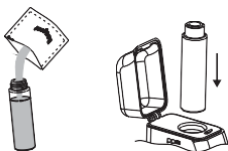

- Press and hold the On/Off button. The display will show the countdown prior to the measurement. Alternatively, wait 3 minutes and press the On/Off button.



- When the timer ends the tester will perform the reading. The tester directly displays the concentration of phosphate in ppm.



The tester automatically turns off 2 minutes after reading.

BATTERY REPLACEMENT

To save the battery, the tester shuts down after 10 minutes of non-use and 2 minutes after reading. A fresh battery lasts for a minimum of 5000 measurements, depending on the light level.

When the battery capacity is under 10 %, the tester displays "bAt" at start up.

When the battery is drained the tester display's "bAd" then "bAt" message.

Replace the battery with a new one and restart the tester.

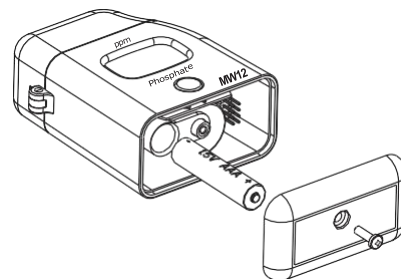

To replace the battery, follow the steps:

- Press the On/Off button to turn the tester off.
- Turn the tester upside down and use a screwdriver to unfasten the screw and remove the battery cover.
- Remove the old battery and replace it with a fresh 1.5V AAA battery, inserting the negative end first.
- Replace the battery cover, fasten and tighten the screw.

BULGARIAN

РЪКОВОДСТВО ЗА ПОТРЕБИТЕЛЯ

Цифров фосфатен тестер MW12

ПРЕДВАРИТЕЛНО ИЗСЛЕДВАНЕ

Благодарим ви, че избрахте инструментите на Milwaukee!

Извадете тестера и принадлежностите от опаковката и ги разгледайте внимателно.

За допълнителна поддръжка се обърнете към най-близкия офис на Milwaukee Instruments.

Всеки тестер MW12 се доставя в комплект с:

Кювета за проба и капачка (2 бр.)

Прахообразни реактиви за нисък обхват на фосфати (6 теста)

1 x 1,5V батерия AAA

Ръководство за употреба

ФУНКЦИОНАЛНО ОПИСАНИЕ

1. Покривало за прах
2. Кювета с капачка
3. Държач за кювета
4. Течнокристален дисплей
5. Бутон за включване/изключване

РАБОТА

Натиснете бутона за включване/изключване, за да включите тестера.

Всички сегменти се показват на дисплея за няколко секунди, последвани от „Add“, „C1“, като „Press“ мига.

Напълнете кюветата с 10 mL от нереагиралата проба и поставете капачката. Поставете кюветата в тестера и затворете капачката.

Натиснете бутона за включване/изключване. Когато на дисплея се появи надпис „Add“ (Добавяне), „C.2“ с мигащ надпис „Press“, тестерът е занулен.

Извадете кюветата, отвийте капачката и добавете съдържанието на една опаковка от реактива MI512-0. Поставете капачката и разклатете внимателно в продължение на 2 минути, докато прахът се разтвори напълно. Върнете кюветата в тестера.

Натиснете и задръжте бутона за включване/изключване.

На дисплея ще се покаже обратното броене преди измерването.

Алтернативно, изчакайте 3 минути и натиснете бутона за включване/изключване.

Когато таймерът свърши, тестерът ще извърши отчитането. Тестерът директно показва концентрацията на фосфат в ppm.

Тестерът се изключва автоматично 2 минути след отчитането.

ЗАМЯНА НА БАТЕРИЯТА

За да се пести батерията, тестерът се изключва след 10 минути неизползване и 2 минути след отчитане. Свежата батерия издържа минимум 5000 измервания, в зависимост от нивото на осветеност.

Когато капацитетът на батерията е под 10 %, тестерът показва „bAt“ при стартиране.

Когато батерията е изтощена, тестерът показва съобщението „bAd“, а след това „bAt“.

Сменете батерията с нова и стартирайте тестера отново.

За да смените батерията, следвайте следните стъпки:

Натиснете бутона за включване/изключване, за да изключите тестера.

Обърнете тестера с главата надолу и използвайте отвертка, за да развиете винта и да свалите капака на батерията.

Извадете старата батерия и я заменете с нова 1,5 V батерия AAA, като първо поставите отрицателния край.

Поставете отново капака на батерията, закрепете и затегнете винта.

СПЕЦИФИКАЦИИ

Обхват от 0,00 до 2,50 ppm

Разделителна способност 0,01 ppm

Точност $\pm 0,04$ ppm ± 4 % от показанието при 25 °C

Типично отклонение на EMC $\pm 0,01$ ppm

Източник на светлина: Светлоизлъчващ диод @ 525 nm

Светлинен детектор: Силициева фотоклетка

Метод: Адаптиране на стандартните методи за изследване на вода и отпадъчни води, 20-то издание, метод на аскорбиновата киселина. Реакцията между фосфата и реактива предизвиква син оттенък в пробата.

Околна среда 0 до 50 °C (32 до 122 °F) макс. 95% относителна влажност на въздуха без кондензация

Тип батерия 1 x 1,5 V AAA

Автоматично изключване след 10 минути неизползване и 2 минути след отчитане

Размери 81,5 x 61,0 x 37,5 mm

Тегло 64 g

ДОПЪЛНИТЕЛНИ АКСЕСОАРИ

Комплекти с реактиви

MI512-25 Реагент на фосфатен прах, 25 бр.

Други аксесоари

MI0011 Стъклени кювети (2 бр.)

MI0013 Тапи за кювети (2 бр.)

СЕРТИФИКАЦИЯ

Инструментите на Milwaukee отговарят на европейските директиви CE.

Изхвърляне на електрическо и електронно оборудване. Не третирайте този продукт като битови отпадъци. Предайте го в съответния събирателен пункт за рециклиране на електрическо и електронно оборудване.

Изхвърляне на отпадъчни батерии. Този продукт съдържа батерии. Не ги изхвърляйте заедно с други битови отпадъци.

Предайте ги в съответния събирателен пункт за рециклиране.

Моля, обърнете внимание: правилното изхвърляне на продукта и батериите предотвратява потенциални отрицателни последици за човешкото здраве и околната среда. За подробна информация се свържете с местната служба за изхвърляне на битови отпадъци или посетете www.milwaukeeinstruments.eu

ПРЕПОРЪКА

Преди да използвате този продукт, се уверете, че той е напълно подходящ за конкретното приложение и за средата, в която се използва. Всяка модификация, внесена от потребителя в доставеното оборудване, може да компрометира работата на тестера. За вашата и на тестера безопасност не използвайте и не съхранявайте тестера в опасна среда. За да избегнете повреда или изгаряне, не извършвайте никакви измервания в микровълнови фурни.

ГАРАНЦИЯ

Този тестер има гаранция срещу дефекти в материалите и производството за период от 2 години от датата на закупуване.

Тази гаранция е ограничена до ремонт или безплатна замяна, ако тестерът не може да бъде ремонтиран. Гаранцията не покрива повреди, дължащи се на злоупотреби, неправилна употреба, манипулации или липса на предписана поддръжка. Ако е необходимо сервизно обслужване, свържете се с местната техническа служба на Milwaukee Instruments. Ако ремонтът не се покрива от гаранцията, ще бъдете уведомени за направените разходи. Когато изпращате всеки тестер, уверете се, че той е правилно опакован за пълна защита.

Milwaukee Instruments си запазва правото да прави подобрения в дизайна, конструкцията и външния вид на своите продукти без предварително уведомление.

CROATIAN
KORISNIČKI PRIRUČNIK
MW12 Digitalni Tester Fosfata

UVODNO ISPITIVANJE

Hvala što ste odabrali Milwaukee Instruments!

Izvadite tester i dodatnu opremu iz pakiranja i pažljivo ih pregledajte.

Za dodatnu podršku kontaktirajte najbliži ured Milwaukee Instruments-a.

Svaki MW12 tester dolazi s:

Uzorkovnom cuvetom i poklopcem (2 kom.)

Reagensom za nisku razinu fosfata u prahu (6 testova)

1 x 1,5V AAA baterijom

Uputama za uporabu

OPIS FUNKCIJA

Poklopac protiv prašine

Cuveta s poklopcem

Držač za cuvetu

LCD zaslon

Gumb za uključivanje/isključivanje

UPORABA

Pritisnite gumb za uključivanje/isključivanje kako biste uključili tester.

Svi segmenti zaslona će se prikazati na nekoliko sekundi, nakon čega slijedi "Add", "C1" i trepćući "Press".

Napunite cuvetu s 10 mL nereagirano uzorka i zatvorite poklopac. Stavite cuvetu u tester i zatvorite poklopac.

Pritisnite gumb za uključivanje/isključivanje. Kad se na zaslonu pojavi "Add", "C2" i trepćući "Press", tester je kalibriran.

Izvadite cuvetu, odvrnite poklopac i dodajte sadržaj jedne vrećice MI512-0 reagensa. Zatvorite poklopac i lagano protresite 2 minute dok se prah potpuno ne otopi. Vratite cuvetu u tester.

Pritisnite i držite gumb za uključivanje/isključivanje. Zaslon će pokazati odbrojanje prije mjerenja.

Alternativno, pričekajte 3 minute i ponovno pritisnite gumb za uključivanje/isključivanje.

Kad odbrojanje završi, tester će izvršiti očitavanje. Tester izravno prikazuje koncentraciju fosfata u ppm.

Tester se automatski isključuje 2 minute nakon očitavanja.

ZAMJENA BATERIJE

Kako bi se uštedjela baterija, tester se isključuje nakon 10 minuta nekorištenja i 2 minute nakon očitavanja. Nova baterija traje minimalno 5000 mjerenja, ovisno o razini svjetlosti.

Kada je kapacitet baterije ispod 10 %, tester prikazuje "bAt" pri uključivanju.

Kada je baterija potpuno prazna, tester prikazuje "bAd" zatim "bAt" poruku.

Za zamjenu baterije:

Pritisnite gumb za uključivanje/isključivanje da biste isključili tester.

Okrenite tester naopako, odvrnite vijak i uklonite poklopac baterije.

Izvadite staru bateriju i zamijenite je novom 1,5V AAA baterijom, stavljajući negativni kraj prvo.

Vratite poklopac baterije, pričvrstite ga i zategnite vijak.

SPECIFIKACIJE

Opseg: 0,00 do 2,50 ppm

Rezolucija: 0,01 ppm

Točnost: $\pm 0,04$ ppm $\pm 4\%$ očitavanja @ 25 °C

Tipična EMC devijacija: $\pm 0,01$ ppm

Izvor svjetlosti: LED @ 525 nm

Detektor svjetlosti: Silikonska fotocelija

Metoda: Adaptacija Standardnih metoda za ispitivanje vode i otpadnih voda, 20. izdanje, metoda askorbinske kiseline. Reakcija između fosfata i reagensa uzrokuje plavičasti ton uzorka.

Okruženje: 0 do 50 °C (32 do 122 °F), max. 95 % RH nekondenzirajuće

Tip baterije: 1 x 1,5V AAA

Automatsko isključivanje: Nakon 10 minuta nekorištenja i 2 minute nakon očitavanja

Dimenzije: 81,5 x 61,0 x 37,5 mm

Težina: 64 g

DODATNA OPREMA

Setovi reagensa: MI512-25 Reagens za fosfat u prahu, 25 kom.

Ostala oprema:

MI0011 Staklene cuvete (2 kom.)

MI0013 Čepovi za cuvete (2 kom.)

CERTIFIKATI

Milwaukee Instruments proizvodi sukladni su CE europskim direktivama.

Odlaganje električne i elektroničke opreme: Ne tretirajte ovaj proizvod kao kućni otpad. Predajte ga na odgovarajuće mjesto za reciklažu.

Odlaganje otpadnih baterija: Ne bacajte baterije s ostalim kućnim otpadom. Predajte ih na odgovarajuće mjesto za reciklažu.

PREPORUKA

Prije korištenja proizvoda osigurajte da je potpuno prikladan za vašu specifičnu primjenu i okruženje. Bilo kakva izmjena opreme od strane korisnika može ugroziti rad testera.

JAMSTVO

Tester ima jamstvo protiv materijalnih i proizvodnih grešaka u trajanju od 2 godine od datuma kupnje. Jamstvo ne pokriva štete uzrokovane nesrećama, nepravilnom upotrebom, neovlaštenim izmjenama ili nedostatkom održavanja. Za servis, kontaktirajte lokalnu tehničku službu Milwaukee Instruments-a.

CZECH

UŽIVATELSKÁ PŘÍRUČKA

MW12 Digitální fosfátový tester

PŘEDBĚŽNÉ VYŠETŘENÍ

Děkujeme, že jste si vybrali společnost Milwaukee Instruments!

Vyjměte tester a příslušenství z obalu a pečlivě je prohlédněte.

V případě potřeby další podpory se obraťte na nejbližší pobočku společnosti Milwaukee Instruments.

Každý tester MW12 je dodáván včetně:

kyvetou na vzorek a víčkem (2 ks)

Práškovými činidly pro nízký rozsah fosfátů (6 testů)

1 x 1,5V baterie AAA

Návod k použití

FUNKČNÍ POPIS

1. Prachový kryt
2. Kyveta s víčkem
3. Držák kyvety
4. Displej z tekutých krystalů
5. Tlačítko zapnutí/vypnutí

OBSLUHA

Tester zapnete stisknutím tlačítka On/Off.

Na několik sekund se zobrazí všechny segmenty, po nichž následuje „Add“, „C1“ s blikajícím „Press“.

Naplňte kyvetu 10 ml nezreagovaného vzorku a nasadte uzávěr. Vložte kyvetu do testeru a zavřete víčko.

Stiskněte tlačítko On/Off. Když se na displeji zobrazí „Add“, „C.2“ a bliká „Press“, je tester vynulován.

Vyjměte kyvetu, odšroubujte víčko a přidejte obsah jednoho balení činidla MI512-0. Nasadte zpět uzávěr a jemně protřepávejte po dobu 2 minut, dokud se prášek zcela nerozpustí. Vraťte kyvetu do testeru.

Stiskněte a podržte tlačítko zapnutí/vypnutí.

Na displeji se zobrazí odpočítávání před měřením.

Případně počkejte 3 minuty a stiskněte tlačítko Zap/Vyp.

Po skončení odpočítávání provede tester měření. Tester přímo zobrazí koncentraci fosfátů v ppm.

Tester se automaticky vypne 2 minuty po odečtu.

VÝMĚNA BATERIE

Pro úsporu baterie se tester vypne po 10 minutách nepoužívání a 2 minutách po odečtu. Čerstvá baterie vydrží minimálně 5 000 měření v závislosti na úrovni osvětlení.

Pokud je kapacita baterie nižší než 10 %, zobrazí se při spuštění testeru nápis „bAt“.

Když je baterie vybitá, zobrazí se na displeji testeru zpráva „bAd“ a poté „bAt“.

Vyměňte baterii za novou a restartujte tester.

Pro výměnu baterie postupujte podle následujících kroků:

Stisknutím tlačítka zapnutí/vypnutí tester vypněte.

Otočte tester vzhůru nohama a pomocí šroubováku odšroubujte šroub a sejměte kryt baterie.

Vyjměte starou baterii a vyměňte ji za čerstvou 1,5V baterii AAA, přičemž nejprve vložte záporný konec.

Vraťte kryt baterie, upevněte a utáhněte šroub.

SPECIFIKACE

Rozsah 0,00 až 2,50 ppm

Rozlišení 0,01 ppm

Přesnost $\pm 0,04$ ppm ± 4 % údaje při 25 °C

Typická odchylka EMC $\pm 0,01$ ppm

Zdroj světla: Světelný zdroj: světelná dioda @ 525 nm

Detektor světla: Křemíkový fotočlánek

Metoda: Úprava standardních metod pro vyšetřování vody a odpadních vod, 20. vydání, metoda s kyselinou askorbovou. Reakce mezi fosforečnany a činidlem způsobuje modré zbarvení vzorku.

Prostředí 0 až 50 °C (32 až 122 °F) max. 95% relativní vlhkost vzduchu bez kondenzace

Typ baterie 1 x 1,5 V AAA

Automatické vypnutí po 10 minutách nepoužívání a 2 minutách po odečtení údajů

Rozměry 81,5 x 61,0 x 37,5 mm

Hmotnost 64 g

VOLITELNÉ PŘÍSLUŠENSTVÍ

Sady reagentů

MI512-25 Práškové fosfátové činidlo, 25 ks.

Další příslušenství

MI0011 Skleněné květy (2 ks)

MI0013 Zátky pro květy (2 ks)

CERTIFIKACE

Přístroje Milwaukee splňují evropské směrnice CE.

Likvidace elektrických a elektronických zařízení. S tímto výrobkem nezacházejte jako s domovním odpadem. Odevzdejte jej na příslušném sběrném místě pro recyklaci elektrických a elektronických zařízení.

Likvidace odpadních baterií. Tento výrobek obsahuje baterie. Nelikvidujte je společně s ostatním domovním odpadem. Odevzdejte je na příslušném sběrném místě k recyklaci.

Upozornění: Správná likvidace výrobku a baterií zabraňuje možným negativním důsledkům pro lidské zdraví a životní prostředí.

Podrobné informace získáte u místní služby pro likvidaci domovního odpadu nebo na adrese www.milwaukeeinstruments.eu.

DOPORUČENÍ

Před použitím tohoto výrobku se ujistěte, že je zcela vhodný pro konkrétní použití a pro prostředí, ve kterém se používá. Jakákoli úprava dodaného zařízení provedená uživatelem může ohrozit výkon testeru. V zájmu své bezpečnosti a bezpečnosti testeru nepoužívejte ani neskladujte tester v nebezpečném prostředí. Aby nedošlo k poškození nebo popálení, neprovádějte žádná měření v mikrovlnných troubách.

ZÁRUKA

Na tento tester se vztahuje záruka na materiálové a výrobní vady po dobu 2 let od data zakoupení. Tato záruka je omezena na opravu nebo bezplatnou výměnu, pokud tester nelze opravit. Záruka se nevztahuje na poškození způsobená nehodami, nesprávným používáním, manipulací nebo nedostatečnou předepsanou údržbou. V případě potřeby servisu se obraťte na místní technický servis Milwaukee Instruments. Pokud se na opravu nevztahuje záruka, budete informováni o vzniklých nákladech. Při přepravě jakéhokoli testeru se ujistěte, že je řádně zabalen pro úplnou ochranu.

Společnost Milwaukee Instruments si vyhrazuje právo na vylepšení designu, konstrukce a vzhledu svých výrobků bez předchozího upozornění.

DANISH

BRUGERMANUAL

MW12 Digital fosfat-tester

INDLEDENDE UNDERSØGELSE

Tak, fordi du har valgt Milwaukee Instruments!

Tag testeren og tilbehøret ud af emballagen, og undersøg det omhyggeligt.

For yderligere support bedes du kontakte dit nærmeste Milwaukee Instruments-kontor.

Hver MW12-tester leveres komplet med:

Prøvekuvette og hætte (2 stk.)

Phosphate Low Range pulverreagenser (6 tests)

1 x 1,5 V AAA-batteri

Instruktionsmanual

FUNKTIONSBESKRIVELSE

1. Støvdæksel
2. Kuvette med hætte
3. Kuvetteholder
4. Flydende krystal-display
5. Tænd/sluk-knap

BETJENING

Tryk på On/Off-knappen for at tænde for testeren.

Alle segmenter vises i et par sekunder efterfulgt af »Add«, »C1«, mens »Press« blinker.

Fyld kuvetten med 10 mL ureageret prøve, og sæt hættten på igen. Placer kuvetten i testeren, og luk hættten.

Tryk på On/Off-knappen. Når displayet viser »Add«, »C.2« med »Press« blinkende, er testeren nulstillet.

Fjern kuvetten, skru hættten af, og tilsæt indholdet af en pakke MI512-0-reagens. Sæt hættten på igen, og ryst forsigtigt i 2 minutter, indtil pulveret er helt opløst. Sæt kuvetten tilbage i testeren.

Tryk på On/Off-knappen, og hold den nede.

Displayet viser nedtællingen før målingen.

Alternativt kan du vente 3 minutter og trykke på On/Off-knappen.

Når timeren slutter, udfører testeren målingen. Testeren viser direkte koncentrationen af fosfat i ppm.

Testeren slukker automatisk 2 minutter efter aflæsning.

UDSKIFTNING AF BATTERI

For at spare på batteriet slukker testeren efter 10 minutter uden brug og 2 minutter efter aflæsning. Et nyt batteri holder til mindst 5000 målinger, afhængigt af lysniveauet.

Når batterikapaciteten er under 10 %, viser testeren »bAt« ved opstart.

Når batteriet er afladet, viser testeren meddelelsen »bAd« og derefter »bAt«.

Udskift batteriet med et nyt, og genstart testeren.

Følg trinene for at udskifte batteriet:

Tryk på On/Off-knappen for at slukke for testeren.

Vend testeren på hovedet, og brug en skruetrækker til at løsne skruen og fjerne batteridækslet.

Fjern det gamle batteri, og udskift det med et nyt 1,5 V AAA-batteri, idet den negative ende sættes i først.

Sæt batteridækslet på plads igen, og spænd skruen.

SPECIFIKATIONER

Område 0,00 til 2,50 ppm

Opløsning 0,01 ppm

Nøjagtighed $\pm 0,04$ ppm $\pm 4\%$ af aflæsning ved 25 °C

Typisk EMC-afvigelse $\pm 0,01$ ppm

Lyskilde: Lysemitterende diode @ 525 nm

Lysdetektor: Silicium-fotocelle

Metode: Tilpasning af Standard Methods for the Examination of Water and Wastewater, 20. udgave, Ascorbic Acid-metoden.

Reaktionen mellem fosfat og reagens giver en blå farve i prøven.

Miljø 0 til 50 °C (32 til 122 °F) maks. 95% RH ikke-kondenserende

Batteritype 1 x 1,5V AAA

Automatisk slukning efter 10 minutter uden brug og 2 minutter efter aflæsning

Dimensioner 81,5 x 61,0 x 37,5 mm

Vægt 64 g

VALGFRIT TILBEHØR

Reagenssæt

MI512-25 Fosfatpulverreagens, 25 stk.

Andet tilbehør

MI0011 Glaskuvetter (2 stk.)

MI0013 Propper til kuvetter (2 stk.)

CERTIFICERING

Milwaukee Instruments er i overensstemmelse med de europæiske CE-direktiver.

Bortskaffelse af elektrisk og elektronisk udstyr. Behandl ikke dette produkt som husholdningsaffald. Aflever det til det relevante indsamlingssted for genbrug af elektrisk og elektronisk udstyr.

Bortskaffelse af udtjente batterier. Dette produkt indeholder batterier. De må ikke bortskaffes sammen med andet husholdningsaffald. Aflever dem på det relevante indsamlingssted til genbrug.

Bemærk: Korrekt bortskaffelse af produktet og batterierne forhindrer potentielle negative konsekvenser for menneskers sundhed og miljøet. Du kan få detaljerede oplysninger ved at kontakte din lokale renovationservice eller gå ind på

www.milwaukeeinstruments.eu

ANBEFALING

Før du bruger dette produkt, skal du sikre dig, at det er fuldt ud egnet til din specifikke anvendelse og til det miljø, hvor det bruges.

Enhver ændring, som brugeren foretager på det medfølgende udstyr, kan kompromittere testerens ydeevne. Af hensyn til din og testerens sikkerhed må du ikke bruge eller opbevare testeren i farlige omgivelser. For at undgå skader eller forbrændinger må du ikke udføre målinger i mikrobølgeovne.

GARANTI

Denne tester er garanteret mod materiale- og produktionsfejl i en periode på 2 år fra købsdatoen. Denne garanti er begrænset til reparation eller gratis udskiftning, hvis testeren ikke kan repareres. Skader som følge af ulykker, misbrug, indgreb eller manglende foreskrevet vedligeholdelse er ikke dækket af garantien. Hvis der er behov for service, skal du kontakte din lokale Milwaukee Instruments tekniske service. Hvis reparationen ikke er dækket af garantien, vil du blive underrettet om de påløbne omkostninger. Når du sender en tester, skal du sørge for, at den er pakket korrekt ind, så den er fuldstændig beskyttet.

Milwaukee Instruments forbeholder sig ret til at foretage forbedringer i design, konstruktion og udseende af sine produkter uden forudgående varsel.

DUTCH

GEBRUIKERSHANDLEIDING

MW12 digitale fosfaattester

VOORONDERZOEK

Bedankt voor het kiezen van Milwaukee Instruments!

Haal de tester en accessoires uit de verpakking en onderzoek deze zorgvuldig.

Voor verdere ondersteuning kunt u contact opnemen met het dichtstbijzijnde Milwaukee Instruments kantoor.

Elke MW12 tester wordt compleet geleverd met:

Monstercuvette en dop (2 stuks)

Fosfaat Laag Bereik poederreagentia (6 testen)

1 x 1,5V AAA batterij

Gebruiksaanwijzing

FUNCTIONELE BESCHRIJVING

1. Stofkap
2. Cuvette met kap
3. Cuvettenhouder
4. LCD-scherm
5. Aan/uit-knop

BEDIENING

Druk op de Aan/Uit-knop om de tester in te schakelen.

Alle segmenten worden een paar seconden weergegeven, gevolgd door "Add", "C1" en "Press" knippert.

Vul de cuvet met 10 mL niet-gereageerd monster en plaats de dop terug. Plaats de cuvet in de tester en sluit de dop.

Druk op de Aan/Uit-knop. Wanneer het scherm "Add", "C.2" met "Press" knipperend weergeeft, is de nulijking van de tester uitgevoerd.

Verwijder de cuvet, draai de dop los en voeg de inhoud van één zakje MI512-0-reagens toe. Plaats de dop terug en schud zachtjes gedurende 2 minuten tot het poeder volledig is opgelost. Plaats de cuvet terug in de tester.

Houd de aan/uit-knop ingedrukt.

Het display toont het aftellen voorafgaand aan de meting.

Je kunt ook 3 minuten wachten en op de Aan/Uit-knop drukken.

Als de timer is afgelopen, voert de tester de meting uit. De tester geeft direct de fosfaatconcentratie in ppm weer.

De tester schakelt 2 minuten na de meting automatisch uit.

VERVANGING VAN DE BATTERIJ

Om de batterij te sparen schakelt de tester uit na 10 minuten niet-gebruik en 2 minuten na de meting. Een nieuwe batterij gaat minimaal 5000 metingen mee, afhankelijk van het lichtniveau.

Als de batterijcapaciteit minder dan 10% is, geeft de tester "bAt" weer bij het opstarten.

Als de batterij leeg is, geeft de tester eerst "bAd" en daarna "bAt" weer.

Vervang de batterij door een nieuwe en start de tester opnieuw op.

Volg de onderstaande stappen om de batterij te vervangen:

Druk op de Aan/Uit-knop om de tester uit te schakelen.

Draai de tester ondersteboven en gebruik een schroevendraaier om de schroef los te draaien en het batterijdeksel te verwijderen.

Verwijder de oude batterij en vervang deze door een nieuwe 1,5V AAA batterij, waarbij de negatieve kant eerst geplaatst moet worden.

Plaats het batterijdeksel terug en draai de schroef vast.

SPECIFICATIES

Bereik 0,00 tot 2,50 ppm

Resolutie 0.01 ppm

Nauwkeurigheid ± 0.04 ppm $\pm 4\%$ van de meting @ 25 °C

Typische EMC afwijking ± 0.01 ppm

Lichtbron: Lichtemitterende diode @ 525 nm

Lichtdetector: Silicium fotocel

Methode: Aanpassing van de Standard Methods for the Examination of Water and Wastewater, 20e editie, Ascorbinezuurmethode.

De reactie tussen fosfaat en het reagens veroorzaakt een blauwe tint in het monster.

Omgeving 0 tot 50°C (32 tot 122 °F) max. 95% RH niet-condenserend

Batterijtype 1 x 1,5V AAA

Automatische uitschakeling na 10 minuten niet-gebruik en 2 minuten na aflezen

Afmetingen 81,5 x 61,0 x 37,5 mm

Gewicht 64 g

OPTIONELE ACCESSOIRES

Reagens Sets

MI512-25 Fosfaatpoederreagens, 25 st.

Overige accessoires

MI0011 Glazen kuvetten (2 stuks)

MI0013 Stoppen voor kuvetten (2 stuks)

CERTIFICERING

Milwaukee Instruments voldoet aan de Europese CE-richtlijnen.

Verwijdering van elektrische en elektronische apparatuur. Behandel dit product niet als huishoudelijk afval. Lever het in bij het inzamelpunt voor recycling van elektrische en elektronische apparatuur.

Verwijdering van afgedankte batterijen. Dit product bevat batterijen. Gooi ze niet weg met ander huishoudelijk afval. Lever ze in bij het juiste inzamelpunt voor recycling.

Let op: een correcte verwijdering van het product en de batterijen voorkomt mogelijke negatieve gevolgen voor de volksgezondheid en het milieu. Neem voor gedetailleerde informatie contact op met uw plaatselijke afvalverwijderingsdienst of ga naar www.milwaukeeinstruments.eu.

AANBEVELING

Voordat u dit product gebruikt, moet u controleren of het volledig geschikt is voor uw specifieke toepassing en voor de omgeving waarin het wordt gebruikt. Elke wijziging die de gebruiker aanbrengt in de geleverde apparatuur kan de prestaties van de tester in gevaar brengen. Gebruik of bewaar de tester niet in een gevaarlijke omgeving voor uw veiligheid en die van de tester. Voer geen metingen uit in magnetrons om schade of brandwonden te voorkomen.

GARANTIE

Deze tester wordt gegarandeerd tegen materiaal- en fabricagefouten voor een periode van 2 jaar vanaf de aankoopdatum. Deze garantie is beperkt tot reparatie of gratis vervanging als de tester niet gerepareerd kan worden. Schade als gevolg van ongelukken, verkeerd gebruik, knoeien of gebrek aan voorgeschreven onderhoud valt niet onder de garantie. Neem contact op met de technische dienst van Milwaukee Instruments indien service vereist is. Als de reparatie niet onder de garantie valt, ontvangt u bericht over de gemaakte kosten. Zorg er bij het verzenden van een tester voor dat deze goed verpakt is voor volledige bescherming.

Milwaukee Instruments behoudt zich het recht voor om zonder voorafgaande kennisgeving verbeteringen aan te brengen in het ontwerp, de constructie en het uiterlijk van haar producten.

ESTONIAN

KASUTUSJUHEND

MW12 digitaalne fosfaatide tester

EELUURING

Täname, et valisite Milwaukee Instruments'i!

Võtke tester ja tarvikud pakendist välja ja uurige neid hoolikalt.

Täiendava abi saamiseks võtke ühendust lähima Milwaukee Instruments'i esindusega.

Iga MW12 tester tarnitakse koos järgmisega:

Prooviküvett ja kork (2 tk)

Fosfaadi madala vahemiku pulbrilised reaktiivid (6 testi)

1 x 1,5 V AAA patarei

kasutusjuhend

FUNKTSIONAALNE KIRJELDUS

1. Tolmukate
2. Küvett koos korgiga
3. Küvettide hoidja
4. Vedelkristallkuvar
5. Sisse/välja nupp

TÖÖTAMINE

Testeri sisselülitamiseks vajutage nuppu On/Off.

Kõik segmendid kuvatakse mõne sekundi jooksul, millele järgneb „Add“, „C1“ ja „Press“ vilgub.

Täitke küvett 10 ml reageerimata prooviga ja asetage kork tagasi. Asetage küvett testerisse ja sulgege kork.

Vajutage nuppu On/Off. Kui ekraanil vilgub „Add“, „C.2“ ja „Press“, on tester nullistatud.

Võtke küvett välja, keerake kork lahti ja lisage ühe paki MI512-0 reaktiivi sisu. Asetage kork tagasi ja raputage ettevaatlikult 2 minutit, kuni pulber on täielikult lahustunud. Asetage küvett uuesti testerisse.

Vajutage ja hoidke all nuppu On/Off.

Enne mõõtmist kuvatakse ekraanil tagasiarvestus.

Teise võimalusena oodake 3 minutit ja vajutage nuppu On/Off.

Kui taimer lõpeb, teeb tester mõõtmise. Tester näitab otse fosfaadi kontsentratsiooni ppm-ides.

Tester lülitub automaatselt välja 2 minutit pärast mõõtmist.

PATAREI VAHETAMINE

Patarei säästmiseks lülitub tester välja pärast 10 minutit mittekasutamist ja 2 minutit pärast lugemist. Värske patarei kestab sõltuvalt valgustasemest vähemalt 5000 mõõtmist.

Kui aku mahutavus on alla 10 %, näitab tester käivitamisel „bAt“.

Kui aku on tühi, näitab tester „bAd“ ja seejärel „bAt“.

Asendage aku uue vastu ja käivitage tester uuesti.

Aku vahetamiseks järgige järgmisi samme:

Vajutage nuppu On/Off, et tester välja lülitada.

Keerake tester tagurpidi ja kasutage kruvikeerajat, et avada kruvi ja eemaldada patarei kate.

Eemaldage vana patarei ja asendage see värske 1,5 V AAA patareiga, sisestades kõigepealt negatiivse otsa.

Asetage patarei kate tagasi, kinnitage ja pingutage kruvi.

SPETSIFIKATSIOONID

Mõõtepiirkond 0,00 kuni 2,50 ppm

Eraldusvõime 0,01 ppm

Täpsus $\pm 0,04$ ppm $\pm 4\%$ näidust 25 °C juures.

Tüüpiline EMC kõrvalekalle $\pm 0,01$ ppm

Valgusallikas: Valgusdiod @ 525 nm

Valguse detektor: Silicon Photocell

Meetod: Vee ja reovee uurimise standardmeetodite 20. väljaande kohandamine, askorbiinhappe meetod. Fosfaadi ja reaktiivi vaheline reaktsioon põhjustab proovis sinise värvuse.

Keskond 0 kuni 50 °C (32 kuni 122 °F) max. 95% suhteline õhuniiskus, mitte-kondenseeruv

Patarei tüüp 1 x 1,5 V AAA

Automaatne väljalülitus pärast 10 minutit mittekasutamist ja 2 minutit pärast lugemist.

Mõõtmed 81,5 x 61,0 x 37,5 mm

Kaal 64 g

LISATARVIKUD

Reaktiivikomplektid

MI512-25 Fosfaatpulbriline reaktiiv, 25 tk.

Muud tarvikud

MI0011 Klaasküvetid (2 tk)

MI0013 Stopperid küüvettidele (2 tk)

SERTIFIKATSIOON

Milwaukee instrumendid vastavad Euroopa CE-direktiividele.

Elektri- ja elektroonikaseadmete kõrvaldamine. Ärge käsitlege seda toodet olmejäätmetena. Andke see üle vastavasse elektri- ja elektroonikaseadmete taaskasutamise kogumispunkti.

Patareijäätmete kõrvaldamine. See toode sisaldab patareisid. Ärge visake neid koos muude olmejäätmetega. Andke need üle sobivasse kogumispunkti ringlussevõtuks.

Pange tähele: toote ja patareide nõuetekohane kõrvaldamine hoiab ära võimalikud negatiivsed tagajärjed inimeste tervisele ja keskkonnale. Üksikasjaliku teabe saamiseks võtke ühendust oma kohaliku olmejäätmete kõrvaldamise teenusega või külastage veebilehte www.milwaukeeinstruments.eu.

SOOVITUS

Enne selle toote kasutamist veenduge, et see sobib täielikult teie konkreetsele rakendusele ja keskkonnale, kus seda kasutatakse. Mis tahes muudatused, mida kasutaja teeb tarnitud seadmetes, võivad kahjustada testeri töövõimet. Teie ja testija ohutuse huvides ärge kasutage ega hoidke testijat ohtlikus keskkonnas. Kahjustuste või põletuste vältimiseks ärge tehke mõõtmisi mikrolaineahjudes.

GARANTSI

Sellele testerile antakse 2-aastane garantii materjali- ja tootmisvigade vastu alates ostukuupäevast. See garantii piirub remondiga või tasuta asendamisega, kui testerit ei saa parandada. Garantii ei hõlma õnnetusjuhtumitest, väärkasutamisest, omavollisest käitlemisest või ettenähtud hoolduse puudumisest tingitud kahjustusi. Kui on vaja hooldust, võtke ühendust kohaliku Milwaukee Instrumentsi tehnilise teenindusega. Kui garantii ei hõlma remonti, teatatakse teile tekkinud kulud. Iga testeri saatmisel veenduge, et see on täielikuks kaitseks korralikult pakitud.

Milwaukee Instruments jätab endale õiguse teha oma toodete disaini, konstruktsiooni ja välimuse parandusi ilma ette teatamata.

FINNISH

KÄYTTÄJÄN KÄSIKIRJA

MW12 Digitaalinen fosfaattimittari

ALUSTAVA TUTKIMUS

Kiitos, että valitsit Milwaukee Instrumentsin!

Poista testeri ja tarvikkeet pakkauksesta ja tutki se huolellisesti.

Lisätietoja saat ottamalla yhteyttä lähimpään Milwaukee Instrumentsin toimipisteeseen.

Jokainen MW12-testeri toimitetaan täydellisenä seuraavilla varusteilla:

Näytekupe ja korkki (2 kpl).

Fosfaatti Low Range -jauhereagenssit (6 testiä)

1 x 1,5 V AAA-paristo

Käyttöohjeet

TOIMINNALLINEN KUVAUS

1. Pölysuojus
2. Kyvetti ja korkki
3. Kyvettipidike
4. Nestekidenäyttö
5. On/Off-painike

TOIMINTA

Kytke testeri päälle painamalla On/Off-painiketta.

Kaikki segmentit näkyvät näytössä muutaman sekunnin ajan, jonka jälkeen "Add", "C1" ja "Press" vilkkuvat.

Täytä kyvetti 10 ml:lla reagoimatonta näytettä ja aseta korkki takaisin. Aseta kyvetti testeriin ja sulje korkki.

Paina On/Off-painiketta. Kun näytössä näkyy "Add", "C.2" ja "Press" vilkkuu, testeri on nollattu.

Poista kyvetti, ruuvaa korkki irti ja lisää yhden paketin MI512-0 reagenssin sisältö. Aseta korkki takaisin paikalleen ja ravista varovasti 2 minuutin ajan, kunnes jauhe on täysin liuennut. Aseta kyvetti takaisin testeriin.

Pidä On/Off-painiketta painettuna.

Näytössä näkyy mittausta edeltävä lähtölaskenta.

Vaihtoehtoisesti voit odottaa 3 minuuttia ja painaa On/Off-painiketta.

Kun ajastin päättyy, testeri suorittaa lukeman. Testeri näyttää suoraan fosfaattipitoisuuden ppm:nä.

Testeri kytkeytyy automaattisesti pois päältä 2 minuutin kuluttua lukemasta.

PARISTON VAIHTO

Pariston säästämiseksi testeri sammuu 10 minuutin käyttämättömyyden jälkeen ja 2 minuutin kuluttua lukemisesta. Tuore paristo kestää vähintään 5000 mittausta, riippuen valaistustasosta.

Kun pariston kapasiteetti on alle 10 %, testeri näyttää käynnistyksen yhteydessä "bAt".

Kun akku on tyhjä, testeri näyttää ensin "bAd" ja sitten "bAt"-viestin.

Vaihda paristo uuteen ja käynnistä testeri uudelleen.

Vaihda akku seuraavasti:

Sammuta testeri painamalla On/Off-painiketta.

Käännä testeri ylösalaisin ja irrota ruuvi ruuvimeisselillä ja irrota paristokotelon kansi.

Poista vanha paristo ja vaihda se uuteen 1,5 V:n AAA-paristoon asettamalla negatiivinen pää ensin.

Aseta paristokotelon kansi takaisin paikalleen, kiinnitä ja kiristä ruuvi.

TEKNISET TIEDOT

Alue 0,00-2,50 ppm

Resoluutio 0,01 ppm

Tarkkuus $\pm 0,04$ ppm ± 4 % lukemasta 25 °C:n lämpötilassa.

Tyypillinen EMC-poikkeama $\pm 0,01$ ppm

Valonlähde: Valodiodi @ 525 nm

Valonilmaisin: Valokenno: Pii

Menetelmä: Standard Methods for the Examination of Water and Wastewater, 20. painos, askorbiinihappomenetelmä. Fosfaatin ja reagenssin välinen reaktio aiheuttaa näytteeseen sinisen sävyn.

Ympäristö 0-50 °C (32-122 °F) max. 95 % RH ei-kondensoituva

Paristotyyppi 1 x 1,5 V AAA-paristo.

Automaattinen sammutus 10 minuutin käyttämättömyyden jälkeen ja 2 minuutin kuluttua lukemisesta.

Mitat 81,5 x 61,0 x 37,5 mm

Paino 64 g

VALINNAISET LISÄVARUSTEET

Reagenssisarjat

MI512-25 Fosfaattijauhereagenssi, 25 kpl.

Muut tarvikkeet

MI0011 Lasikyvetit (2 kpl)

MI0013 Tulpat kyvettejä varten (2 kpl).

SERTIFIOINTI

Milwaukee Instrumentit ovat eurooppalaisten CE-direktiivien mukaisia.

Sähkö- ja elektroniikkalaitteiden hävittäminen. Älä käsittele tätä tuotetta kotitalousjätteenä. Toimita se asianmukaiseen keräyspisteeseen sähkö- ja elektroniikkalaitteiden kierrätystä varten.

Paristojätteen hävittäminen. Tämä tuote sisältää paristoja. Älä hävitä niitä muun kotitalousjätteen mukana. Toimita ne asianmukaiseen keräyspisteeseen kierrätystä varten.

Huomaa: tuotteen ja paristojen asianmukainen hävittäminen estää mahdolliset kielteiset seuraukset ihmisten terveydelle ja ympäristölle. Yksityiskohtaisia tietoja saat paikallisesta kotitalousjätteen hävittämispalvelusta tai osoitteesta www.milwaukeeinstruments.eu.

SUOSITUS

Varmista ennen tämän tuotteen käyttöä, että se soveltuu täysin tiettyyn käyttötarkoitukseen ja ympäristöön, jossa sitä käytetään.

Kaikki käyttäjän tekemät muutokset toimitettuihin laitteisiin voivat heikentää testerin suorituskykyä. Sinun ja testerin turvallisuuden vuoksi älä käytä tai säilytä testeriä vaarallisessa ympäristössä. Vaurioiden tai palovammojen välttämiseksi älä tee mittauksia mikroaaltouunissa.

TAKUU

Tällä testerillä on takuu materiaali- ja valmistusvirheitä vastaan 2 vuoden ajan ostopäivästä. Tämä takuu rajoittuu korjaukseen tai maksuttomaan vaihtoon, jos testeri ei ole korjattavissa. Takuu ei kata vahinkoja, jotka johtuvat onnettomuuksista, väärinkäytöstä, peukaloinnista tai määrätyn huollon puutteesta. Jos huoltoa tarvitaan, ota yhteyttä paikalliseen Milwaukee Instrumentsin tekniseen huoltoon. Jos korjaus ei kuulu takuun piiriin, sinulle ilmoitetaan aiheutuneista kuluista. Kun lähetät mitä tahansa testeriä, varmista, että se on pakattu asianmukaisesti täydellisen suojan takaamiseksi.

Milwaukee Instruments pidättää oikeuden tehdä parannuksia tuotteidensa suunnitteluun, rakenteeseen ja ulkonäköön ilman ennakoilmoitusta.

FRENCH

MANUEL DE L'UTILISATEUR

MW12 Testeur numérique de phosphates

EXAMEN PRÉLIMINAIRE

Merci d'avoir choisi Milwaukee Instruments !

Sortez le testeur et ses accessoires de l'emballage et examinez-les attentivement.

Pour toute assistance supplémentaire, veuillez contacter le bureau Milwaukee Instruments le plus proche.

Chaque testeur MW12 est livré complet avec

Cuvette d'échantillon et bouchon (2 pièces)

Réactifs en poudre Phosphate Low Range (6 tests)

1 pile AAA de 1,5 V

Manuel d'instructions

DESCRIPTION FONCTIONNELLE

1. Couvercle anti-poussière
2. Cuvette avec bouchon
3. Porte-cuvette
4. Écran à cristaux liquides
5. Bouton marche/arrêt

FONCTIONNEMENT

Appuyez sur le bouton Marche/Arrêt pour mettre le testeur en marche.

Tous les segments s'affichent pendant quelques secondes, suivis de « Add », « C1 » et « Press » clignotant.

Remplir la cuvette avec 10 ml d'échantillon n'ayant pas réagi et remettre le bouchon en place. Placer la cuvette dans le testeur et fermer le bouchon.

Appuyer sur le bouton On/Off. Lorsque l'écran affiche « Add », « C.2 » avec « Press » clignotant, le testeur est mis à zéro.

Retirer la cuvette, dévisser le bouchon et ajouter le contenu d'un sachet de réactif MI512-0. Remettre le bouchon en place et agiter doucement pendant 2 minutes jusqu'à ce que la poudre soit complètement dissoute. Replacer la cuvette dans le testeur.

Appuyez sur le bouton On/Off et maintenez-le enfoncé.

L'écran affiche le compte à rebours avant la mesure.

Vous pouvez également attendre 3 minutes et appuyer sur le bouton On/Off.

À la fin du compte à rebours, le testeur effectue la lecture. Le testeur affiche directement la concentration de phosphate en ppm.

Le testeur s'éteint automatiquement 2 minutes après la lecture.

REPLACEMENT DE LA PILE

Pour économiser la pile, le testeur s'éteint après 10 minutes d'inutilisation et 2 minutes après la lecture. Une pile neuve permet d'effectuer au moins 5 000 mesures, en fonction du niveau de luminosité.

Lorsque la capacité de la batterie est inférieure à 10 %, le testeur affiche « bAt » au démarrage.

Lorsque la pile est déchargée, le testeur affiche le message « bAd » puis « bAt ».

Remplacez la batterie par une neuve et redémarrez le testeur.

Pour remplacer la pile, procédez comme suit :

Appuyez sur le bouton On/Off pour éteindre le testeur.

Retournez le testeur et utilisez un tournevis pour dévisser la vis et retirer le couvercle de la pile.

Retirez la pile usagée et remplacez-la par une nouvelle pile AAA de 1,5 V, en insérant d'abord l'extrémité négative.

Remettez le couvercle de la pile en place, fixez-le et serrez la vis.

SPECIFICATIONS

Gamme de mesure 0,00 à 2,50 ppm

Résolution 0,01 ppm

Précision $\pm 0,04$ ppm $\pm 4\%$ de la lecture à 25 °C

Déviations CEM typiques $\pm 0,01$ ppm

Source lumineuse : Diode électroluminescente à 525 nm

Détecteur de lumière : Cellule photoélectrique au silicium

Méthode : Adaptation des Standard Methods for the Examination of Water and Wastewater, 20e édition, méthode de l'acide ascorbique. La réaction entre le phosphate et le réactif provoque une teinte bleue dans l'échantillon.

Environnement 0 à 50°C (32 à 122 °F) max. 95 % HR sans condensation

Type de pile 1 x 1,5V AAA

Arrêt automatique après 10 minutes de non-utilisation et 2 minutes après la lecture

Dimensions 81,5 x 61,0 x 37,5 mm

Poids 64 g

ACCESSOIRES EN OPTION

Sets de réactifs

MI512-25 Réactif à base de poudre de phosphate, 25 pièces

Autres accessoires

MI0011 Cuvettes en verre (2 pièces)

MI0013 Bouchons pour cuvettes (2 pièces)

CERTIFICATION

Les instruments Milwaukee sont conformes aux directives européennes CE.

Mise au rebut des équipements électriques et électroniques. Ne pas traiter ce produit comme un déchet ménager. Remettez-le au point de collecte approprié pour le recyclage des équipements électriques et électroniques.

Élimination des piles usagées. Ce produit contient des piles. Ne les jetez pas avec les autres déchets ménagers. Remettez-les au point de collecte approprié pour le recyclage.

Remarque : l'élimination correcte du produit et des piles permet d'éviter les conséquences négatives potentielles pour la santé humaine et l'environnement. Pour obtenir des informations détaillées, contactez votre service local d'élimination des déchets ménagers ou consultez le site www.milwaukeeinstruments.eu.

RECOMMANDATION

Avant d'utiliser ce produit, assurez-vous qu'il convient parfaitement à votre application spécifique et à l'environnement dans lequel il est utilisé. Toute modification apportée par l'utilisateur à l'équipement fourni peut compromettre les performances du testeur. Pour votre sécurité et celle du testeur, n'utilisez pas et ne stockez pas le testeur dans un environnement dangereux. Pour éviter tout dommage ou brûlure, n'effectuez aucune mesure dans un four à micro-ondes.

GARANTIE

Ce testeur est garanti contre les défauts de matériaux et de fabrication pendant une période de 2 ans à compter de la date d'achat. Cette garantie est limitée à la réparation ou au remplacement gratuit si le testeur ne peut être réparé. Les dommages dus à des accidents, à une mauvaise utilisation, à une altération ou à un manque d'entretien prescrit ne sont pas couverts par la garantie. Si une réparation est nécessaire, contactez le service technique local de Milwaukee Instruments. Si la réparation n'est pas couverte par la garantie, vous serez informé des frais encourus. Lors de l'expédition d'un testeur, assurez-vous qu'il est correctement emballé pour une protection complète.

Milwaukee Instruments se réserve le droit d'apporter des améliorations à la conception, à la construction et à l'apparence de ses produits sans préavis.

GERMAN

BENUTZERHANDBUCH

MW12 Digitaler Phosphat-Tester

VORBEREITENDE UNTERSUCHUNG

Vielen Dank, dass Sie sich für Milwaukee Instruments entschieden haben!

Nehmen Sie den Tester und das Zubehör aus der Verpackung und untersuchen Sie es sorgfältig.

Für weitere Unterstützung wenden Sie sich bitte an Ihre nächstgelegene Milwaukee Instruments-Niederlassung.

Jeder MW12-Tester wird komplett mit folgendem Zubehör geliefert:

Probenküvette und -kappe (2 Stk.)

Phosphat-Pulverreagenzien für den niedrigen Bereich (6 Tests)

1 x 1,5-V-AAA-Batterie

Bedienungsanleitung

FUNKTIONALE BESCHREIBUNG

1. Staubschutz
2. Küvette mit Deckel
3. Küvettenhalter
4. Flüssigkristallanzeige
5. Ein-/Aus-Taste

BEDIENUNG

Drücken Sie die Ein-/Aus-Taste, um das Testgerät einzuschalten.

Alle Segmente werden einige Sekunden lang angezeigt, gefolgt von „Add“, „C1“ und blinkendem „Press“.

Füllen Sie die Küvette mit 10 ml der nicht umgesetzten Probe und setzen Sie den Deckel wieder auf. Setzen Sie die Küvette in das Testgerät ein und schließen Sie den Deckel.

Drücken Sie die Ein-/Aus-Taste. Wenn auf dem Display „Add“, „C.2“ und „Press“ blinken, ist der Tester auf Null gestellt.

Entfernen Sie die Küvette, schrauben Sie den Deckel ab und geben Sie den Inhalt eines Beutels des Reagens MI512-0 hinzu. Setzen Sie den Deckel wieder auf und schütteln Sie das Ganze vorsichtig 2 Minuten lang, bis sich das Pulver vollständig aufgelöst hat. Setzen Sie die Küvette wieder in den Tester ein.

Halten Sie die Ein-/Aus-Taste gedrückt.

Auf dem Display wird der Countdown vor der Messung angezeigt.

Alternativ können Sie auch 3 Minuten warten und dann die Ein-/Aus-Taste drücken.

Nach Ablauf des Timers führt das Testgerät die Messung durch. Das Testgerät zeigt die Phosphatkonzentration direkt in ppm an.

Das Testgerät schaltet sich 2 Minuten nach der Messung automatisch aus.

BATTERIEWECHSEL

Um die Batterie zu schonen, schaltet sich das Testgerät nach 10 Minuten Nichtbenutzung und 2 Minuten nach dem Ablesen automatisch aus. Eine neue Batterie reicht für mindestens 5000 Messungen, je nach Lichtstärke.

Wenn die Batteriekapazität unter 10 % liegt, zeigt das Testgerät beim Start „bAt“ an.

Wenn die Batterie leer ist, zeigt das Testgerät „bAd“ und dann „bAt“ an.

Ersetzen Sie die Batterie durch eine neue und starten Sie das Testgerät neu.

Zum Ersetzen der Batterie gehen Sie wie folgt vor:

Drücken Sie die Ein-/Aus-Taste, um das Testgerät auszuschalten.

Drehen Sie das Testgerät um und lösen Sie mit einem Schraubendreher die Schraube, um die Batterieabdeckung zu entfernen.

Entfernen Sie die alte Batterie und ersetzen Sie sie durch eine neue 1,5-V-AAA-Batterie, wobei Sie das negative Ende zuerst einlegen.

Setzen Sie die Batterieabdeckung wieder auf und ziehen Sie die Schraube fest.

SPEZIFIKATIONEN

Bereich 0,00 bis 2,50 ppm

Auflösung 0,01 ppm

Genauigkeit $\pm 0,04$ ppm ± 4 % des Messwerts bei 25 °C

Typische EMV-Entwicklung $\pm 0,01$ ppm

Lichtquelle: Leuchtdiode bei 525 nm

Lichtdetektor: Silizium-Fotozelle

Methode: Anpassung der Standardmethoden für die Untersuchung von Wasser und Abwasser, 20. Auflage, Ascorbinsäure-Methode.

Die Reaktion zwischen Phosphat und dem Reagenz verursacht eine Blaufärbung in der Probe.

Umgebung 0 bis 50 °C (32 bis 122 °F) max. 95 % relative Luftfeuchtigkeit, nicht kondensierend

Batterietyp 1 x 1,5 V AAA

Automatische Abschaltung Nach 10 Minuten Nichtbenutzung und 2 Minuten nach dem Ablesen

Abmessungen 81,5 x 61,0 x 37,5 mm

Gewicht 64 g

OPTIONALES ZUBEHÖR

Reagenziensätze

MI512-25 Phosphat-Pulverreagenz, 25 Stk.

Weiteres Zubehör

MI0011 Glasküvetten (2 Stk.)

MI0013 Küvettenstopfen (2 Stk.)

ZERTIFIZIERUNG

Milwaukee Instruments entsprechen den europäischen CE-Richtlinien.

Entsorgung von Elektro- und Elektronikgeräten. Dieses Produkt darf nicht als Hausmüll entsorgt werden. Geben Sie es bei einer entsprechenden Sammelstelle für das Recycling von elektrischen und elektronischen Geräten ab.

Entsorgung von Altbatterien. Dieses Produkt enthält Batterien. Entsorgen Sie diese nicht mit dem Hausmüll. Geben Sie sie bei einer entsprechenden Sammelstelle für das Recycling ab.

Bitte beachten Sie: Die ordnungsgemäße Entsorgung von Produkten und Batterien verhindert mögliche negative Folgen für die menschliche Gesundheit und die Umwelt. Ausführliche Informationen erhalten Sie bei Ihrem örtlichen Entsorgungsunternehmen oder unter www.milwaukeeinstruments.eu

EMPFEHLUNG

Vergewissern Sie sich vor der Verwendung dieses Produkts, dass es für Ihre spezifische Anwendung und die Umgebung, in der es verwendet wird, uneingeschränkt geeignet ist. Jegliche vom Benutzer vorgenommene Änderung an der gelieferten Ausrüstung kann die Leistung des Testers beeinträchtigen. Verwenden oder lagern Sie den Tester zu Ihrer eigenen Sicherheit und zur Sicherheit des Testers nicht in gefährlichen Umgebungen. Um Schäden oder Verbrennungen zu vermeiden, führen Sie keine Messungen in Mikrowellenherden durch.

GARANTIE

Für dieses Messgerät gilt eine Garantie von 2 Jahren ab Kaufdatum auf Material- und Herstellungsfehler. Diese Garantie beschränkt sich auf die Reparatur oder den kostenlosen Ersatz, falls das Messgerät nicht repariert werden kann. Schäden aufgrund von Unfällen, unsachgemäßer Verwendung, Manipulation oder fehlender vorgeschriebener Wartung sind von der Garantie ausgeschlossen. Wenn eine Wartung erforderlich ist, wenden Sie sich an den technischen Kundendienst von Milwaukee Instruments vor Ort. Wenn die Reparatur nicht durch die Garantie abgedeckt ist, werden Sie über die anfallenden Kosten informiert. Wenn Sie ein Prüfgerät versenden, stellen Sie sicher, dass es für einen vollständigen Schutz ordnungsgemäß verpackt ist.

Milwaukee Instruments behält sich das Recht vor, ohne Vorankündigung Verbesserungen am Design, der Konstruktion und dem Aussehen seiner Produkte vorzunehmen.

GREEK

ΕΓΧΕΙΡΙΔΙΟ ΧΡΗΣΤΗ

Ψηφιακός ελεγκτής φωσφορικών MW12

ΠΡΟΚΑΤΑΡΚΤΙΚΗ ΕΞΕΤΑΣΗ

Σας ευχαριστούμε που επιλέξατε τα Milwaukee Instruments!

Αφαιρέστε τον ελεγκτή και τα εξαρτήματα από τη συσκευασία και εξετάστε τα προσεκτικά.

Για περαιτέρω υποστήριξη, παρακαλούμε επικοινωνήστε με το πλησιέστερο γραφείο της Milwaukee Instruments.

Κάθε δοκιμαστής MW12 παραδίδεται πλήρης με:

Κυβέτα δείγματος και καπάκι (2 τεμ.)

Αντιδραστήρια σκόνης χαμηλού εύρους φωσφορικών (6 δοκιμές)

1 x Μπαταρία AAA 1,5V

Εγχειρίδιο οδηγιών

ΛΕΙΤΟΥΡΓΙΚΗ ΠΕΡΙΓΡΑΦΗ

1. Κάλυμμα σκόνης
2. Κυβέτα με καπάκι
3. Βάση κυβέτας
4. Οθόνη υγρών κρυστάλλων
5. Κουμπί On/Off

ΛΕΙΤΟΥΡΓΙΑ

Πατήστε το κουμπί On/Off για να ενεργοποιήσετε τον ελεγκτή.

Εμφανίζονται όλα τα τμήματα για μερικά δευτερόλεπτα, ακολουθούμενα από τα «Add», «C1» με το «Press» να αναβοσβήνει.

Γεμίστε την κυβέτα με 10 mL δείγματος που δεν έχει αντιδράσει και επανατοποθετήστε το καπάκι. Τοποθετήστε την κυβέτα στον ελεγκτή και κλείστε το καπάκι.

Πατήστε το κουμπί On/Off. Όταν στην οθόνη εμφανιστεί η ένδειξη «Add», «C.2» με το «Press» να αναβοσβήνει, ο ελεγκτής έχει μηδενιστεί.

Αφαιρέστε την κυβέτα, ξεβιδώστε το καπάκι και προσθέστε το περιεχόμενο ενός πακέτου αντιδραστηρίου MI512-0. Επανατοποθετήστε το καπάκι και ανακινήστε απαλά για 2 λεπτά έως ότου διαλυθεί πλήρως η σκόνη. Επανατοποθετήστε την κυβελίδα στον ελεγκτή.

Πατήστε και κρατήστε πατημένο το κουμπί On/Off.

Στην οθόνη θα εμφανιστεί η αντίστροφη μέτρηση πριν από τη μέτρηση.

Εναλλακτικά, περιμένετε 3 λεπτά και πατήστε το κουμπί On/Off.

Όταν λήξει ο χρονοδιακόπτης, ο ελεγκτής θα εκτελέσει την ανάγνωση. Ο ελεγκτής εμφανίζει απευθείας τη συγκέντρωση φωσφορικών σε ppm.

Ο ελεγκτής απενεργοποιείται αυτόματα 2 λεπτά μετά την ανάγνωση.

ΑΝΤΙΚΑΤΑΣΤΑΣΗ ΜΠΑΤΑΡΙΑΣ

Για την εξοικονόμηση της μπαταρίας, ο ελεγκτής απενεργοποιείται μετά από 10 λεπτά μη χρήσης και 2 λεπτά μετά την ανάγνωση. Μια καινούργια μπαταρία διαρκεί για τουλάχιστον 5000 μετρήσεις, ανάλογα με το επίπεδο φωτισμού.

Όταν η χωρητικότητα της μπαταρίας είναι κάτω από 10 %, ο ελεγκτής εμφανίζει την ένδειξη «bAt» κατά την εκκίνηση.

Όταν η μπαταρία αδειάσει, ο ελεγκτής εμφανίζει το μήνυμα «bAd» και στη συνέχεια το μήνυμα «bAt».

Αντικαταστήστε την μπαταρία με μια καινούργια και επανεκκινήστε τον ελεγκτή.

Για να αντικαταστήσετε την μπαταρία, ακολουθήστε τα εξής βήματα:

Πατήστε το κουμπί On/Off για να απενεργοποιήσετε τον ελεγκτή.

Γυρίστε τον ελεγκτή ανάποδα και χρησιμοποιήστε ένα κατσαβίδι για να λύσετε τη βίδα και να αφαιρέσετε το κάλυμμα της μπαταρίας.

Αφαιρέστε την παλιά μπαταρία και αντικαταστήστε την με μια καινούργια μπαταρία 1,5V AAA, τοποθετώντας πρώτα το αρνητικό άκρο.

Τοποθετήστε ξανά το κάλυμμα της μπαταρίας, στερεώστε και σφίξτε τη βίδα.

ΠΡΟΔΙΑΓΡΑΦΕΣ

Εύρος 0,00 έως 2,50 ppm

Ανάλυση 0,01 ppm

Ακρίβεια $\pm 0,04$ ppm $\pm 4\%$ της ανάγνωσης στους 25 °C

Τυπική απόκλιση EMC $\pm 0,01$ ppm

Πηγή φωτός: 525 nm

Ανιχνευτής φωτός: Φωτοκύτταρο πυριτίου

Μέθοδος: Μέθοδος: Προσαρμογή των τυποποιημένων μεθόδων για την εξέταση νερού και υγρών αποβλήτων, 20η έκδοση, μέθοδος ασκορβικού οξέος. Η αντίδραση μεταξύ των φωσφορικών αλάτων και του αντιδραστήριου προκαλεί μπλε απόχρωση στο δείγμα.

Περιβάλλον 0 έως 50°C (32 έως 122 °F) μέγ. 95% RH χωρίς συμπύκνωση

Τύπος μπαταρίας 1 x 1,5V AAA

Αυτόματη απενεργοποίηση μετά από 10 λεπτά μη χρήσης και 2 λεπτά μετά την ανάγνωση

Διαστάσεις 81,5 x 61,0 x 37,5 mm

Βάρος 64 g

ΠΡΟΑΙΡΕΤΙΚΑ ΑΞΕΣΟΥΑΡ

Σετ αντιδραστηρίων

MI512-25 Αντιδραστήριο φωσφορικής σκόνης, 25 τεμ.

Άλλα εξαρτήματα

MI0011 Γυάλινες κυβέτες (2 τεμ.)

MI0013 Πώματα για κυβέτες (2 τεμ.)

ΠΙΣΤΟΠΟΙΗΣΗ

Τα όργανα Milwaukee συμμορφώνονται με τις ευρωπαϊκές οδηγίες CE.

Απόρριψη ηλεκτρικού και ηλεκτρονικού εξοπλισμού. Μην μεταχειρίζεστε αυτό το προϊόν ως οικιακά απορρίμματα. Παραδώστε το στο κατάλληλο σημείο συλλογής για την ανακύκλωση ηλεκτρικού και ηλεκτρονικού εξοπλισμού.

Απόρριψη απορριμμάτων μπαταριών. Αυτό το προϊόν περιέχει μπαταρίες. Μην τις απορρίπτετε μαζί με άλλα οικιακά απορρίμματα.

Παραδώστε τις στο κατάλληλο σημείο συλλογής για ανακύκλωση.

Σημείωση: Η σωστή απόρριψη του προϊόντος και των μπαταριών αποτρέπει πιθανές αρνητικές συνέπειες για την ανθρώπινη υγεία και το περιβάλλον. Για λεπτομερείς πληροφορίες, επικοινωνήστε με την τοπική υπηρεσία διάθεσης οικιακών απορριμμάτων ή επισκεφθείτε τη διεύθυνση www.milwaukeeinstruments.eu.

ΣΥΣΤΑΣΗ

Πριν χρησιμοποιήσετε αυτό το προϊόν, βεβαιωθείτε ότι είναι απολύτως κατάλληλο για τη συγκεκριμένη εφαρμογή σας και για το περιβάλλον στο οποίο χρησιμοποιείται. Οποιαδήποτε τροποποίηση που εισάγει ο χρήστης στον παρεχόμενο εξοπλισμό μπορεί να θέσει σε κίνδυνο την απόδοση του ελεγκτή. Για τη δική σας ασφάλεια και την ασφάλεια του ελεγκτή, μην χρησιμοποιείτε και μην αποθηκεύετε τον ελεγκτή σε επικίνδυνο περιβάλλον. Για να αποφύγετε ζημιές ή εγκαύματα, μην εκτελείτε καμία μέτρηση σε φούρνους μικροκυμάτων.

ΕΓΓΥΗΣΗ

Αυτός ο ελεγκτής φέρει εγγύηση έναντι ελαττωμάτων στα υλικά και την κατασκευή για περίοδο 2 ετών από την ημερομηνία αγοράς. Αυτή η εγγύηση περιορίζεται στην επισκευή ή στη δωρεάν αντικατάσταση, εάν ο ελεγκτής δεν μπορεί να επισκευαστεί. Οι βλάβες που οφείλονται σε ατυχήματα, κακή χρήση, αλλοίωση ή έλλειψη της προβλεπόμενης συντήρησης δεν καλύπτονται από την εγγύηση. Εάν απαιτείται σέρβις, επικοινωνήστε με την τοπική τεχνική υπηρεσία της Milwaukee Instruments. Εάν η επισκευή δεν καλύπτεται από την εγγύηση, θα ενημερωθείτε για τα έξοδα που θα προκύψουν. Κατά την αποστολή οποιουδήποτε ελεγκτή, βεβαιωθείτε ότι είναι σωστά συσκευασμένος για πλήρη προστασία.

Η Milwaukee Instruments διατηρεί το δικαίωμα να κάνει βελτιώσεις στο σχεδιασμό, την κατασκευή και την εμφάνιση των προϊόντων της χωρίς προηγούμενη ειδοποίηση.

HUNGARIAN

HASZNÁLATI KÉZIKÖNYV

MW12 digitális foszfát-tesztelő

ELŐZETES VIZSGÁLAT

Köszönjük, hogy a Milwaukee Instruments-t választotta!

Vegye ki a tesztelőt és a tartozékokat a csomagolásból, és vizsgálja meg alaposan.

További támogatásért forduljon a legközelebbi Milwaukee Instruments irodához.

Minden MW12 tesztelőt a következőkkel együtt szállítunk:

Mintaküvetttát és kupakot (2 db)

Foszfát alacsony tartományú porreagensek (6 teszt)

1 x 1,5 V-os AAA elem

Használati útmutató

FUNKCIONÁLIS LEÍRÁS

1. Porvédő
2. Küvetta kupakkal
3. Küvetttartó
4. Folyadékkristályos kijelző
5. Be/Ki gomb

ÜZEMELTETÉS

Nyomja meg a Be/Ki gombot a tesztter bekapcsolásához.

Néhány másodpercig az összes szegmens megjelenik, majd az „Add”, „C1” és a „Press” villogása következik.

Töltse meg a küvetttát 10 ml nem reagált mintával, és helyezze vissza a kupakot. Helyezze a küvetttát a tesztterbe, és zárja le a kupakot.

Nyomja meg a be/kikapcsoló gombot. Amikor a kijelzőn „Add”, „C.2” és „Press” villog, a tesztter nullázva van.

Vegye ki a küvetttát, csavarja le a kupakot, és adjon hozzá egy csomag MI512-0 reagens tartalmát. Tegye vissza a kupakot, és 2 percig óvatosan rázza, amíg a por teljesen feloldódik. Helyezze vissza a küvetttát a tesztterbe.

Nyomja meg és tartsa lenyomva a Be/Ki gombot.

A kijelzőn megjelenik a mérés előtti visszaszámlálás.

Másik lehetőségként várjon 3 percet, majd nyomja meg a Be/Ki gombot.

Amikor az időzítő lejár, a tesztter elvégzi a mérést. A tesztter közvetlenül megjeleníti a foszfátkoncentrációt ppm-ben.

A leolvasás után 2 perccel a tesztter automatikusan kikapcsol.

ELEMCSERE

Az akkumulátor kímélése érdekében a tesztter 10 perc használaton kívüli használat után és 2 perccel a leolvasás után kikapcsol. Egy friss akkumulátor a fényszinttől függően legalább 5000 mérésig tart.

Ha az akkumulátor kapacitása 10 % alatt van, a tesztter indításkor a „bAt” feliratot jeleníti meg.

Ha az akkumulátor lemerült, a tesztter a „bAd”, majd a „bAt” üzenetet jeleníti meg.

Cserélje ki az akkumulátort egy újjal, és indítsa újra a teszttert.

Az akkumulátor cseréjéhez kövesse a lépéseket:

Nyomja meg a be/kikapcsoló gombot a tesztter kikapcsolásához.

Fordítsa a teszttert fejjel lefelé, és egy csavarhúzóval oldja ki a csavart, majd vegye le az elemfedelet.

Vegye ki a régi elemet, és cserélje ki egy új 1,5 V-os AAA elemmel, a negatív végét először behelyezve.

Helyezze vissza az elemfedelet, rögzítse és húzza meg a csavart.

MŰSZAKI ADATOK

Tartomány 0,00-2,50 ppm

Felbontás 0,01 ppm

Pontosság $\pm 0,04$ ppm $\pm 4\%$ a leolvasott értéktől 25 °C hőmérsékleten

Tipikus EMC eltérés $\pm 0,01$ ppm

Fényforrás: Fénykibocsátó dióda @ 525 nm

Fényérzékelő: Szilícium fotocella

Módszer: Standard Methods for the Examination of Water and Wastewater, 20. kiadás, aszkorbinsav módszer adaptációja. A foszfát és a reagens közötti reakció kékes árnyalatot okoz a mintában.

Környezet 0-50°C (32-122 °F) max. 95% relatív páratartalom, nem kondenzálódó

Elemtípus 1 x 1,5V AAA

Automatikus kikapcsolás 10 perc használaton kívüli használat és 2 perc leolvasás után.

Méreték 81.5 x 61.0 x 37.5 mm

Súly 64 g

OPCIONÁLIS TARTOZÉKOK

Reagenskészletek

MI512-25 Foszfát por reagens, 25 db.

Egyéb tartozékok

MI0011 Üvegküveták (2 db)

MI0013 dugók küvetákhoz (2 db)

TANÚSÍTÁS

A Milwaukee műszerek megfelelnek a CE európai irányelveknek.

Elektromos és elektronikus berendezések ártalmatlanítása. Ne kezelje ezt a terméket háztartási hulladékként. Adja le az elektromos és elektronikus berendezések újrahasznosítására szolgáló megfelelő gyűjtőhelyen.

A hulladék akkumulátorok ártalmatlanítása. Ez a termék elemeket tartalmaz. Ne dobja ki őket más háztartási hulladékkal együtt. Adja át őket a megfelelő gyűjtőhelyen újrahasznosításra.

Kérjük, vegye figyelembe: a termék és az akkumulátorok megfelelő ártalmatlanítása megelőzi az emberi egészségre és a környezetre gyakorolt lehetséges negatív következményeket. Részletes információkért forduljon a helyi háztartási hulladékkezelőhöz, vagy látogasson el a www.milwaukeeinstruments.eu weboldalra.

AJÁNLÁS

A termék használata előtt győződjön meg arról, hogy az teljes mértékben alkalmas az adott alkalmazáshoz és a környezethez, amelyben használják. A felhasználó által a mellékelt berendezésen végrehajtott bármilyen módosítás veszélyeztetheti a tesztelő teljesítményét. Az Ön és a tesztelő biztonsága érdekében ne használja és ne tárolja a tesztelőt veszélyes környezetben. A sérülések vagy égési sérülések elkerülése érdekében ne végezzen méréseket mikrohullámú sütőben.

GARANCIA

Erre a teszterre a vásárlástól számított 2 év garancia vonatkozik az anyag- és gyártási hibák ellen. Ez a garancia a javításra vagy ingyenes cserére korlátozódik, ha a teszter nem javítható. A balesetből, helytelen használatból, babrálásból vagy az előírt karbantartás hiányából eredő károkra a garancia nem terjed ki. Ha szervizelésre van szükség, forduljon a helyi Milwaukee Instruments műszaki szolgálathoz. Ha a javítás nem tartozik a garancia hatálya alá, értesítjük Önt a felmerülő költségekről. Bármely teszter szállításakor győződjön meg arról, hogy a teljes védelem érdekében megfelelően csomagolták.

A Milwaukee Instruments fenntartja a jogot, hogy előzetes értesítés nélkül javításokat hajtson végre termékei tervezésében, felépítésében és megjelenésében.

ITALIAN

MANUALE D'USO

Tester digitale per fosfati MW12

ESAME PRELIMINARE

Grazie per aver scelto Milwaukee Instruments!

Rimuovere il tester e gli accessori dall'imballaggio ed esaminarlo attentamente.

Per ulteriore assistenza, contattare l'ufficio Milwaukee Instruments più vicino.

Ogni tester MW12 viene fornito completo di:

Cuvetta campione e tappo (2 pz.)

Reagenti in polvere a bassa concentrazione di fosfati (6 test)

1 batteria AAA da 1,5 V

Manuale di istruzioni

DESCRIZIONE FUNZIONALE

1. Coperchio antipolvere
2. Cuvetta con tappo
3. Supporto per cuvette
4. Display a cristalli liquidi
5. Pulsante di accensione/spengimento

FUNZIONAMENTO

Premere il pulsante On/Off per accendere il tester.

Tutti i segmenti vengono visualizzati per alcuni secondi, seguiti da "Add", "C1" e "Press" lampeggiante.

Riempire la cuvetta con 10 mL di campione non reagito e rimettere il tappo. Inserire la cuvetta nel tester e chiudere il tappo.

Premere il pulsante On/Off. Quando il display visualizza "Add", "C.2" con "Press" lampeggiante, il tester è azzerato.

Rimuovere la cuvetta, svitare il tappo e aggiungere il contenuto di una confezione di reagente MI512-0. Rimettere il tappo e agitare delicatamente per 2 minuti fino a quando la polvere è completamente sciolta. Riposizionare la cuvetta nel tester.

Tenere premuto il pulsante On/Off.

Il display mostrerà il conto alla rovescia prima della misurazione.

In alternativa, attendere 3 minuti e premere il pulsante On/Off.

Al termine del timer, il tester esegue la lettura. Il tester visualizza direttamente la concentrazione di fosfato in ppm.

Il tester si spegne automaticamente 2 minuti dopo la lettura.

SOSTITUZIONE DELLA BATTERIA

Per risparmiare la batteria, il tester si spegne dopo 10 minuti di inutilizzo e 2 minuti dopo la lettura. Una batteria fresca dura almeno 5000 misurazioni, a seconda del livello di illuminazione.

Quando la capacità della batteria è inferiore al 10%, il tester visualizza "bAt" all'avvio.

Quando la batteria è scarica, il tester visualizza il messaggio "bAd" e poi "bAt".

Sostituire la batteria con una nuova e riavviare il tester.

Per sostituire la batteria, procedere come segue:

Premere il pulsante On/Off per spegnere il tester.

Capovolgere il tester e utilizzare un cacciavite per allentare la vite e rimuovere il coperchio della batteria.

Rimuovere la vecchia batteria e sostituirla con una nuova batteria AAA da 1,5 V, inserendo prima l'estremità negativa.

Riposizionare il coperchio della batteria, fissare e serrare la vite.

SPECIFICHE

Gamma da 0,00 a 2,50 ppm

Risoluzione 0,01 ppm

Precisione $\pm 0,04$ ppm $\pm 4\%$ della lettura a 25 °C

Deviazione EMC tipica $\pm 0,01$ ppm

Sorgente luminosa: Diodo ad emissione di luce a 525 nm

Rivelatore di luce: Fotocellula al silicio

Metodo: Adattamento degli Standard Methods for the Examination of Water and Wastewater, 20a edizione, metodo dell'acido ascorbico. La reazione tra il fosfato e il reagente provoca una colorazione blu del campione.

Ambiente Da 0 a 50°C (da 32 a 122 °F) max. 95% RH senza condensa

Tipo di batteria 1 x 1,5 V AAA

Spegnimento automatico dopo 10 minuti di inutilizzo e 2 minuti dopo la lettura

Dimensioni 81,5 x 61,0 x 37,5 mm

Peso 64 g

ACCESSORI OPZIONALI

Set di reagenti

MI512-25 Reagente fosfato in polvere, 25 pz.

Altri accessori

MI0011 Cuvette di vetro (2 pz.)

MI0013 Tappi per cuvette (2 pz.)

CERTIFICAZIONE

Gli strumenti Milwaukee sono conformi alle direttive europee CE.

Smaltimento di apparecchiature elettriche ed elettroniche. Non trattare questo prodotto come rifiuto domestico. Consegnarlo al punto di raccolta appropriato per il riciclaggio di apparecchiature elettriche ed elettroniche.

Smaltimento delle batterie di scarto. Questo prodotto contiene batterie. Non smaltirle insieme agli altri rifiuti domestici. Consegnarle al punto di raccolta appropriato per il riciclaggio.

Attenzione: un corretto smaltimento del prodotto e delle batterie evita potenziali conseguenze negative per la salute umana e l'ambiente. Per informazioni dettagliate, contattare il servizio locale di smaltimento dei rifiuti domestici o visitare il sito www.milwaukeeinstruments.eu.

RACCOMANDAZIONE

Prima di utilizzare questo prodotto, accertarsi che sia del tutto adatto all'applicazione specifica e all'ambiente in cui viene utilizzato. Qualsiasi modifica apportata dall'utente all'apparecchiatura fornita può compromettere le prestazioni del tester. Per la sicurezza propria e del tester, non utilizzare o conservare il tester in ambienti pericolosi. Per evitare danni o ustioni, non eseguire misure in forni a microonde.

GARANZIA

Questo tester è garantito contro i difetti di materiali e di fabbricazione per un periodo di 2 anni dalla data di acquisto. La garanzia è limitata alla riparazione o alla sostituzione gratuita se il tester non può essere riparato. I danni dovuti a incidenti, uso improprio, manomissione o mancanza di manutenzione prescritta non sono coperti da garanzia. Se è necessario un intervento di assistenza, contattare il servizio di assistenza tecnica Milwaukee Instruments di zona. Se la riparazione non è coperta dalla garanzia, il cliente verrà informato delle spese sostenute. Quando si spedisce un tester, assicurarsi che sia imballato correttamente per una protezione completa.

Milwaukee Instruments si riserva il diritto di apportare miglioramenti al design, alla costruzione e all'aspetto dei suoi prodotti senza preavviso.

LATVIAN

LIETOTĀJA ROKASGRĀMATA

MW12 Digitālais fosfātu testeris

SĀKOTNĒJĀ PĀRBAUDE

Paldies, ka izvēlējāties Milwaukee Instruments!

Izņemiet testerī un piederumus no iepakojuma un rūpīgi tos apskatiet.

Lai saņemtu papildu atbalstu, sazinieties ar tuvāko Milwaukee Instruments biroju.

Katrs MW12 testeris tiek piegādāts komplektā ar:

paraugu kivete un vāciņš (2 gab.)

Fosfātu zema diapazona pulverveida reaģenti (6 testi)

1 x 1,5 V AAA baterija

lietošanas pamācība

FUNKCIONĀLAIS APRAKSTS

1. Putekļu vāks
2. Kivete ar vāciņu
3. Kivetes turētājs
4. Šķidro kristālu displejs
5. Ieslēgšanas/izslēgšanas poga

DARBĪBA

Nospiediet ieslēgšanas/izslēgšanas pogu, lai ieslēgtu testerī.

Uz dažām sekundēm tiek parādīti visi segmenti, kam seko "Add", "C1" un mirgo "Press".

Piepildiet kiveti ar 10 ml nereaģējuša parauga un uzlieciet vāciņu. Ievietojiet kiveti testerī un aizveriet vāciņu.

Nospiediet ieslēgšanas/izslēgšanas pogu. Kad displejā parādās "Add", "C.2" un mirgo "Press", testeris ir nulle.

Izņemiet kiveti, atskrūvējiet vāciņu un pievienojiet viena iepakojuma MI512-0 reaģenta saturu. Uzlieciet vāciņu atpakaļ un viegli kratiet 2 minūtes, līdz pulveris pilnībā izšķīst. Ievietojiet kiveti atpakaļ testerī.

Nospiediet un turiet ieslēgšanas/izslēgšanas pogu.

Displejā tiks parādīts atpakaļskaitīšanas laiks pirms mērījuma veikšanas.

Var arī pagaidīt 3 minūtes un nospiegt ieslēgšanas/izslēgšanas pogu.

Kad taimeris beigsies, testeris veiks nolasījumu. Testeris tieši parāda fosfātu koncentrāciju ppm.

Testeris automātiski izslēdzas 2 minūtes pēc nolasīšanas.

BATERIJAS NOMAIŅA

Lai taupītu akumulatoru, testeris izslēdzas pēc 10 minūtēm, ja tas netiek lietots, un 2 minūtes pēc nolasīšanas. Svaiga akumulatora pietiek vismaz 5000 mērījumu veikšanai atkarībā no apgaismojuma līmeņa.

Ja akumulatora kapacitāte ir mazāka par 10 %, testera palaišanas laikā tiek parādīts "bAt".

Kad akumulators ir izlādējies, testera displejā parādās ziņojums "bAd" un pēc tam "bAt".

Nomainiet akumulatoru ar jaunu un atkārtoti iedarbiniet testerī.

Lai nomainītu akumulatoru, izpildiet šādas darbības:

Nospiediet ieslēgšanas/izslēgšanas pogu, lai izslēgtu testerī.

Pagrieziet testerī otrādi un ar skrūvgriezi atskrūvējiet skrūvi un noņemiet akumulatora vāciņu.

Izņemiet veco bateriju un nomainiet to ar svaigu 1,5 V AAA tipa bateriju, vispirms ievietojot negatīvo galu.

Uzlieciet atpakaļ akumulatora vāciņu, nostipriniet un pievilciet skrūvi.

SPECIFIKĀCIJAS

Diapazons no 0,00 līdz 2,50 ppm

Izšķirtspēja 0,01 ppm

Precizitāte $\pm 0,04$ ppm ± 4 % no rādījuma pie 25 °C

Tipiskā EMS novirze $\pm 0,01$ ppm

Gaismas avots: Gaismu izstarojoša diode @ 525 nm

Gaismas detektors: Silīcija fotoelements

Metode: Ūdens un notekūdeņu pārbaudes standartmetodes adaptācija, 20. izdevums, askorbīnskābes metode. Reakcija starp fosfātu un reaģentu izraisa zilu nokrāsu paraugā.

Vide 0 līdz 50 °C (32 līdz 122 °F) maks. 95 % relatīvā gaisa mitruma bez kondensācijas

Baterijas tips 1 x 1,5 V AAA

Automātiska izslēgšanās Pēc 10 minūtēm, ja ierīce netiek lietota, un 2 minūtēm pēc nolasīšanas

Izmēri 81,5 x 61,0 x 37,5 mm

Svars 64 g

PAPILDU PIEDERUMI

Reaģentu komplekti

MI512-25 Fosfātu pulvera reaģents, 25 gab.

Citi piederumi

MI0011 Stikla kivetes (2 gab.)

MI0013 Aizbāžņi kivetēm (2 gab.)

SERTIFIKĀCIJA

Milwaukee instrumenti atbilst Eiropas CE direktīvām.

Elektrisko un elektronisko iekārtu iznīcināšana. Neizmantojiet šo izstrādājumu kā sadzīves atkritumus. Nododiet to atbilstošā savākšanas punktā, kas paredzēts elektrisko un elektronisko iekārtu otrreizējai pārstrādei.

Izlietoto bateriju iznīcināšana. Šis izstrādājums satur baterijas. Neizmetiet tās kopā ar citiem sadzīves atkritumiem. Nododiet tās atbilstošā savākšanas punktā otrreizējai pārstrādei.

Lūdzu, ņemiet vērā: pareiza izstrādājuma un bateriju iznīcināšana novērš iespējamās negatīvās sekas cilvēku veselībai un videi. Lai iegūtu sīkāku informāciju, sazinieties ar vietējo sadzīves atkritumu apglabāšanas dienestu vai apmeklējiet tīmekļa vietni www.milwaukeeinstruments.eu.

IETEIKUMS

Pirms šī izstrādājuma lietošanas pārlicinieties, vai tas ir pilnībā piemērots konkrētajam lietojumam un videi, kurā tas tiek izmantots. Jebkuras lietotāja veiktas piegādātās iekārtas modifikācijas var apdraudēt testera darbību. Jūsu un testera drošībai nelietojiet un nēglabājiet testeru bīstamā vidē. Lai izvairītos no bojājumiem vai apdegumiem, neveiciet mērījumus mikroviļņu krāsnīs.

GARANTĪJA

Šim testerim ir garantija uz materiālu un ražošanas defektiem 2 gadus no iegādes datuma. Šī garantija attiecas tikai uz remontu vai bezmaksas nomaiņu, ja testeris nav iespējams salabot. Garantija neattiecas uz bojājumiem, kas radušies negadījumu, nepareizas lietošanas, manipulāciju vai noteiktās apkopes trūkuma dēļ. Ja nepieciešama apkope, sazinieties ar vietējo Milwaukee Instruments tehnisko dienestu. Ja uz remontu neattiecas garantija, jums tiks paziņoti radušies izdevumi. Pārsūtot jebkuru testeru, pārlicinieties, ka tas ir pareizi iepakots, lai nodrošinātu pilnīgu aizsardzību.

Milwaukee Instruments patur tiesības bez iepriekšēja brīdinājuma uzlabot savu izstrādājumu dizainu, konstrukciju un izskatu.

LITHUANIAN

VARTOTOJO VADOVAS

MW12 Skaitmeninis fosfatų testeris

PRELIMINARUS TYRIMAS

Dėkojame, kad pasirinkote „Milwaukee Instruments“!

Išimkite testerį ir priedus iš pakuotės ir atidžiai juos apžiūrėkite.

Dėl tolesnės pagalbos kreipkitės į artimiausią „Milwaukee Instruments“ biurą.

Kiekvienas MW12 testeris tiekiamas kartu su:

Mėginio kiuvetė ir dangtelis (2 vnt.)

Fosfatų mažo diapazono miltelių reagentai (6 bandymai)

1 x 1,5 V AAA baterija

naudojimo instrukcija

FUNKCINIS APRAŠYMAS

1. Dulkių dangtelis
2. Kiuvetė su dangteliu
3. Kiuvetės laikiklis
4. Skystųjų kristalų ekranas
5. Įjungimo / išjungimo mygtukas

VALDYMAS

Paspauskite įjungimo / išjungimo mygtuką, kad įjungtumėte testerį.

Kelias sekundes rodomi visi segmentai, po to - „Add“, „C1“, o „Press“ mirksi.

Pripildykite kiuvetę 10 ml nesureagavusio mėginio ir uždarykite dangtelį. Įdėkite kiuvetę į testerį ir uždarykite dangtelį.

Paspauskite įjungimo / išjungimo mygtuką. Kai ekrane pasirodo „Add“ (pridėti), „C.2“ (C.2) ir mirksi „Press“ (paspausti), testeris yra nulinis.

Išimkite kiuvetę, atsukite dangtelį ir įpilkite vieno paketo MI512-0 reagento turinį. Uždėkite dangtelį ir atsargiai kratykite 2 minutes, kol milteliai visiškai ištirps. Įdėkite kiuvetę atgal į testerį.

Paspauskite ir palaikykite įjungimo / išjungimo mygtuką.

Ekrane bus rodomas atgalinis laiko skaičiavimas prieš matavimą.

Arba palaukite 3 minutes ir paspauskite įjungimo / išjungimo mygtuką.

Pasibaigus laikmačiui, testeris atliks matavimą. Testeris tiesiogiai rodo fosfatų koncentraciją ppm.

Praejus 2 minutėms po rodmenų nuskaitymo, testeris automatiškai išsijungia.

BATERIJOS KEITIMAS

Siekiant taupyti akumuliatorių, testeris išsijungia po 10 minučių nenaudojimo ir praėjus 2 minutėms po rodmenų nuskaitymo. Šviežios baterijos užtenka mažiausiai 5000 matavimų, priklausomai nuo apšvietimo lygio.

Kai akumuliatoriaus talpa yra mažesnė nei 10 %, įjungus testerį rodomas užrašas „bAt“.

Kai akumuliatorius išsikrauna, testeris rodo pranešimą „bAd“, tada „bAt“.

Pakeiskite akumuliatorių nauju ir iš naujo paleiskite testerį.

Norėdami pakeisti akumuliatorių, atlikite šiuos veiksmus:

Paspauskite įjungimo / išjungimo mygtuką, kad testeris būtų išjungtas.

Apverskite testerį aukštyr kojomis ir atsuktuvu atsukite varžtą bei nuimkite baterijos dangtelį.

Išimkite seną bateriją ir pakeiskite ją šviežia 1,5 V AAA tipo baterija, pirmiausia įdėkite neigiamąjį galą.

Uždėkite akumuliatoriaus dangtelį, pritvirtinkite ir priveržkite varžtą.

SPECIFIKACIJOS

Diapazonas nuo 0,00 iki 2,50 ppm

Skiriamoji geba 0,01 ppm

Tikslumas $\pm 0,04$ ppm ± 4 % rodmenis, esant 25 °C temperatūrai

Tipinis EMC nuokrypis $\pm 0,01$ ppm

Šviesos šaltinis: Šviesos diodas @ 525 nm

Šviesos detektorius: Silicio fotoelementas

Metodas: Standartinių vandens ir nuotekų tyrimo metodų adaptacija, 20-asis leidimas, askorbo rūgšties metodas. Dėl fosfatų ir reagento reakcijos mėginys nusidažo mėlynai.

Aplinka 0-50 °C (32-122 °F) maks. 95 % santykinė oro drėgmė be kondensato

Baterijos tipas 1 x 1,5 V AAA

Automatinis išsijungimas po 10 minučių nenaudojimo ir 2 minučių po nuskaitymo

Matmenys 81,5 x 61,0 x 37,5 mm

Svoris 64 g

PAPILDOMI PRIEDAI

Reagentų rinkiniai

MI512-25 Fosfatų miltelių reagentas, 25 vnt.

Kiti priedai

MI0011 Stiklinės kiuvetės (2 vnt.)

MI0013 Kiuvetėms skirti kamščiai (2 vnt.)

SERTIFIKAVIMAS

„Milwaukee“ prietaisai atitinka CE Europos direktyvas.

Elektros ir elektroninės įrangos šalinimas. Nelaikykite šio gaminio buitiniams atliekomis. Atiduokite jį atitinkamą elektros ir elektroninės įrangos perdirbimo surinkimo punktą.

Baterijų atliekų šalinimas. Šiame gaminyje yra baterijų. Neišmeskite jų kartu su kitomis buitiniams atliekomis. Atiduokite jas atitinkamą surinkimo punktą perdirbti.

Atkreipkite dėmesį: tinkamas gaminio ir baterijų šalinimas padeda išvengti galimų neigiamų pasekmių žmonių sveikatai ir aplinkai.

Išsamesnės informacijos teiraukitės vietinėje buitinių atliekų šalinimo tarnyboje arba apsilankykite svetainėje

www.milwaukeeinstruments.eu.

REKOMENDACIJOS

Prieš naudodami šį gaminį įsitikinkite, kad jis visiškai tinka konkrečiai paskirčiai ir aplinkai, kurioje jis naudojamas. Bet kokie naudotojo atlikti tiekiamos įrangos pakeitimai gali pakenkti testerio veikimui. Siekdami užtikrinti savo ir testerio saugumą, nenaudokite ir nelaikykite testerio pavojingoje aplinkoje. Kad išvengtumėte pažeidimų ar nudegimų, neatlikite jokių matavimų mikrobangų krosnelėse.

GARANTIJA

Šiam testeriui suteikiama garantija dėl medžiagų ir gamybos defektų 2 metus nuo įsigijimo datos. Ši garantija taikoma tik remontui arba nemokamam pakeitimui, jei testerio neįmanoma suremontuoti. Garantija netaikoma dėl nelaimingų atsitikimų, netinkamo naudojimo, klastojimo ar nustatytos priežiūros nebuvimo atsiradusiems pažeidimams. Jei reikia atlikti techninę priežiūrą, kreipkitės į vietinę „Milwaukee Instruments“ techninę tarnybą. Jei remontui garantija netaikoma, jums bus pranešta apie patirtus mokesčius. Siunčiant bet kurį testerį, įsitikinkite, kad jis tinkamai supakuotas, kad būtų visiškai apsaugotas.

Milwaukee Instruments pasilieka teisę tobulinti savo gaminių dizainą, konstrukciją ir išvaizdą be išankstinio įspėjimo.

POLISH

INSTRUKCJA OBSŁUGI

MW12 Cyfrowy tester fosforanów

BADANIE WSTĘPNE

Dziękujemy za wybranie Milwaukee Instruments!

Wyjmij tester i akcesoria z opakowania i dokładnie je sprawdź.

Aby uzyskać dalsze wsparcie, skontaktuj się z najbliższym biurem Milwaukee Instruments.

Każdy tester MW12 jest dostarczany w komplecie z:

Kuwetą na próbki i pokrywką (2 szt.)

Fosforanowe odczynniki proszkowe niskiego zakresu (6 testów)

1 bateria AAA 1,5 V

Instrukcja obsługi

OPIS DZIAŁANIA

1. Osłona przeciwpyłowa
2. Kuweta z nasadką
3. Uchwyt kuwety
4. Wyświetlacz ciekłokrystaliczny
5. Przycisk włączania/wyłączania

OBSŁUGA

Naciśnij przycisk On/Off, aby włączyć tester.

Wszystkie segmenty zostaną wyświetlone na kilka sekund, po czym pojawi się komunikat „Add”, „C1” i migający komunikat „Press”.

Napełnij kuwetę 10 ml nieprzereagowanej próbki i załóż pokrywkę. Umieść kuwetę w testerze i zamknij pokrywkę.

Naciśnij przycisk On/Off. Gdy na wyświetlaczu pojawi się „Add”, „C.2” z migającym „Press”, tester jest wyzerowany.

Wyjmij kuwetę, odkręć nasadkę i dodaj zawartość jednego opakowania odczynnika MI512-0. Załóż pokrywkę i delikatnie wstrząśnij przez 2 minuty, aż proszek całkowicie się rozpuści. Włóż kuwetę z powrotem do testera.

Naciśnij i przytrzymaj przycisk On/Off.

Na wyświetlaczu pojawi się odliczanie przed pomiarem.

Alternatywnie, odczekaj 3 minuty i naciśnij przycisk On/Off.

Po zakończeniu odliczania tester dokona odczytu. Tester bezpośrednio wyświetli stężenie fosforanów w ppm.

Tester wyłączy się automatycznie 2 minuty po dokonaniu odczytu.

WYMIANA BATERII

Aby oszczędzać baterię, tester wyłącza się po 10 minutach nieużywania i 2 minutach po odczycie. Świeża bateria wystarcza na co najmniej 5000 pomiarów, w zależności od poziomu oświetlenia.

Gdy pojemność baterii jest niższa niż 10%, tester wyświetla „bAt” podczas uruchamiania.

Gdy bateria jest rozładowana, tester wyświetla komunikat „bAd”, a następnie „bAt”.

Należy wymienić baterię na nową i ponownie uruchomić tester.

Aby wymienić baterię, wykonaj następujące czynności:

Naciśnij przycisk On/Off, aby wyłączyć tester.

Odwróć tester do góry nogami i za pomocą śrubokręta odkręć śrubę i zdejmij pokrywkę baterii.

Wyjmij starą baterię i zastąp ją świeżą baterią AAA 1,5 V, wkładając najpierw jej ujemny koniec.

Załaduj pokrywkę baterii, zamocuj i dokręć śrubę.

SPECYFIKACJA

Zakres od 0,00 do 2,50 ppm

Rozdzielczość 0,01 ppm

Dokładność $\pm 0,04$ ppm $\pm 4\%$ odczytu przy 25 °C

Typowe odchylenie EMC $\pm 0,01$ ppm

Źródło światła: Dioda elektroluminescencyjna przy 525 nm

Detektor światła: Fotokomórka krzemowa

Metoda: Adaptacja standardowych metod badania wody i ścieków, wydanie 20, metoda kwasu askorbinowego. Reakcja między fosforanem a odczynnikiem powoduje niebieskie zabarwienie próbki.

Środowisko 0 do 50°C (32 do 122 °F) maks. 95% wilgotności względnej bez kondensacji

Typ baterii 1 x 1,5 V AAA

Automatyczne wyłączenie po 10 minutach nieużywania i 2 minutach po odczycie

Wymiary 81,5 x 61,0 x 37,5 mm

Waga 64 g

AKCESORIA OPCJONALNE

Zestawy odczynników

MI512-25 Odczynnik fosforanowy w proszku, 25 szt.

Inne akcesoria

MI0011 Kuwety szklane (2 szt.)

MI0013 Korki do kuwet (2 szt.)

CERTYFIKACJA

Przyrządy Milwaukee są zgodne z europejskimi dyrektywami CE.

Utylizacja sprzętu elektrycznego i elektronicznego. Nie należy traktować tego produktu jako odpadu domowego. Należy przekazać go do odpowiedniego punktu zbiórki w celu recyklingu sprzętu elektrycznego i elektronicznego.

Utylizacja zużytych baterii. Ten produkt zawiera baterie. Nie należy ich wyrzucać razem z innymi odpadami domowymi. Należy je przekazać do odpowiedniego punktu zbiórki w celu recyklingu.

Uwaga: prawidłowa utylizacja produktu i baterii zapobiega potencjalnym negatywnym konsekwencjom dla zdrowia ludzkiego i środowiska. Aby uzyskać szczegółowe informacje, należy skontaktować się z lokalnym punktem utylizacji odpadów komunalnych lub odwiedzić stronę www.milwaukeeinstruments.eu.

ZALECENIE

Przed użyciem tego produktu należy upewnić się, że jest on w pełni odpowiedni do konkretnego zastosowania i środowiska, w którym jest używany. Wszelkie modyfikacje wprowadzone przez użytkownika do dostarczonego sprzętu mogą wpłynąć negatywnie na działanie testera. Dla bezpieczeństwa użytkownika i testera nie należy używać ani przechowywać testera w niebezpiecznym środowisku. Aby uniknąć uszkodzenia lub poparzenia, nie należy wykonywać żadnych pomiarów w kuchenkach mikrofalowych.

GWARANCJA

Niniejszy tester jest objęty gwarancją na wady materiałowe i produkcyjne na okres 2 lat od daty zakupu. Niniejsza gwarancja ogranicza się do naprawy lub bezpłatnej wymiany, jeśli tester nie może zostać naprawiony. Uszkodzenia spowodowane wypadkami, niewłaściwym użytkowaniem, manipulacją lub brakiem zalecanej konserwacji nie są objęte gwarancją. Jeśli wymagany jest serwis, należy skontaktować się z lokalnym serwisem technicznym Milwaukee Instruments. Jeśli naprawa nie jest objęta gwarancją, użytkownik zostanie powiadomiony o poniesionych kosztach. Podczas wysyłki testera należy upewnić się, że jest on odpowiednio zapakowany w celu zapewnienia pełnej ochrony.

Milwaukee Instruments zastrzega sobie prawo do wprowadzania ulepszeń w projekcie, konstrukcji i wyglądzie swoich produktów bez wcześniejszego powiadomienia.

PORTUGUESE

MANUAL DO UTILIZADOR

Testador digital de fosfatos MW12

EXAME PRELIMINAR

Obrigado por ter escolhido a Milwaukee Instruments!

Retire o aparelho de teste e os acessórios da embalagem e examine-os cuidadosamente.

Para obter mais assistência, contacte a Milwaukee Instruments mais próxima.

Cada aparelho MW12 é fornecido completo com:

Cuvete de amostra e tampa (2 unid.)

Reagentes em pó para fosfato de baixo alcance (6 testes)

1 x pilha AAA de 1,5 V

Manual de instruções

DESCRIÇÃO FUNCIONAL

1. Cobertura do pó
2. Cuvete com tampa
3. Suporte da cuvette
4. Ecrã de cristais líquidos
5. Botão de ligar/desligar

FUNCIONAMENTO

Prima o botão Ligar/Desligar para ligar o aparelho de teste.

Todos os segmentos são apresentados durante alguns segundos, seguidos de “Add”, “C1” e “Press” a piscar.

Encher a cuvette com 10 ml de amostra que não reagiu e voltar a colocar a tampa. Colocar a cuvette no aparelho de teste e fechar a tampa.

Premir o botão Ligar/Desligar. Quando o visor apresentar “Add”, “C.2” com “Press” a piscar, o aparelho de teste está em zero.

Retirar a cuvette, desapertar a tampa e adicionar o conteúdo de uma embalagem de reagente MI512-0. Voltar a colocar a tampa e agitar suavemente durante 2 minutos até o pó estar completamente dissolvido. Voltar a colocar a cuvette no aparelho de teste.

Premir e manter premido o botão Ligar/Desligar.

O visor apresentará a contagem decrescente antes da medição.

Em alternativa, aguardar 3 minutos e premir o botão Ligar/Desligar.

Quando o temporizador terminar, o aparelho de teste efectuará a leitura. O aparelho de teste apresenta diretamente a concentração de fosfato em ppm.

O aparelho de teste desliga-se automaticamente 2 minutos após a leitura.

SUBSTITUIÇÃO DA PILHA

Para poupar a pilha, o aparelho de teste desliga-se após 10 minutos de não utilização e 2 minutos após a leitura. Uma pilha nova tem uma duração mínima de 5000 medições, dependendo do nível de luz.

Quando a capacidade da bateria é inferior a 10 %, o aparelho de teste apresenta a indicação “bAt” no arranque.

Quando a bateria está descarregada, o aparelho de teste apresenta a mensagem “bAd” e depois “bAt”.

Substitua a bateria por uma nova e reinicie o aparelho de teste.

Para substituir a bateria, siga os passos seguintes:

Prima o botão Ligar/Desligar para desligar o aparelho de teste.

Vire o aparelho de teste ao contrário e utilize uma chave de fendas para desapertar o parafuso e retirar a tampa da bateria.

Retire a pilha antiga e substitua-a por uma pilha AAA de 1,5 V nova, inserindo primeiro a extremidade negativa.

Volte a colocar a tampa da pilha, fixe e aperte o parafuso.

ESPECIFICAÇÕES

Gama de 0,00 a 2,50 ppm

Resolução 0,01 ppm

Precisão $\pm 0,04$ ppm $\pm 4\%$ da leitura a 25 °C

Desvio EMC típico $\pm 0,01$ ppm

Fonte de luz: Díodo emissor de luz a 525 nm

Detetor de luz: Fotocélula de silício

Método: Adaptação do Standard Methods for the Examination of Water and Wastewater, 20ª edição, método do ácido ascórbico. A reação entre o fosfato e o reagente provoca uma coloração azul na amostra.

Ambiente 0 a 50°C (32 a 122 °F) max. 95% HR sem condensação

Tipo de pilha 1 x 1,5 V AAA

Desligamento automático após 10 minutos de não utilização e 2 minutos após a leitura

Dimensões 81,5 x 61,0 x 37,5 mm

Peso 64 g

ACESSÓRIOS OPCIONAIS

Conjuntos de reagentes

MI512-25 Reagente de fosfato em pó, 25 unid.

Outros acessórios

MI0011 Cuvetes de vidro (2 unid.)

MI0013 Rolhas para cuvetes (2 unid.)

CERTIFICAÇÃO

Os instrumentos Milwaukee estão em conformidade com as diretivas europeias CE.

Eliminação de equipamento elétrico e eletrónico. Não tratar este produto como lixo doméstico. Entregue-o no ponto de recolha apropriado para a reciclagem de equipamento elétrico e eletrónico.

Eliminação de pilhas usadas. Este produto contém pilhas. Não as elimine juntamente com outros resíduos domésticos. Entregue-as no ponto de recolha apropriado para reciclagem.

Nota: a eliminação correta do produto e das pilhas evita potenciais consequências negativas para a saúde humana e para o ambiente.

Para obter informações detalhadas, contacte o serviço local de eliminação de resíduos domésticos ou vá a

www.milwaukeeinstruments.eu

RECOMENDAÇÃO

Antes de utilizar este produto, certifique-se de que é totalmente adequado para a sua aplicação específica e para o ambiente em que é utilizado. Qualquer modificação introduzida pelo utilizador no equipamento fornecido pode comprometer o desempenho do aparelho de teste. Para sua segurança e do aparelho de teste, não utilize nem guarde o aparelho de teste em ambientes perigosos. Para evitar danos ou queimaduras, não efetuar medições em fornos de micro-ondas.

GARANTIA

Este aparelho de teste está garantido contra defeitos de materiais e de fabrico por um período de 2 anos a partir da data de compra. Esta garantia está limitada à reparação ou substituição gratuita se o aparelho de teste não puder ser reparado. Os danos causados por acidentes, utilização incorrecta, adulteração ou falta de manutenção prescrita não estão cobertos pela garantia. Se for necessária assistência técnica, contacte o Serviço Técnico local da Milwaukee Instruments. Se a reparação não estiver coberta pela garantia, o utilizador será notificado dos custos incorridos. Quando enviar qualquer aparelho de teste, certifique-se de que está devidamente embalado para uma proteção completa.

A Milwaukee Instruments reserva-se o direito de efetuar melhorias no design, construção e aparência dos seus produtos sem aviso prévio.

ROMANIAN

MANUAL DE UTILIZARE

Tester digital de fosfați MW12

EXAMINARE PRELIMINARĂ

Vă mulțumim că ați ales Milwaukee Instruments!

Scoateți testerul și accesoriile din ambalaj și examinați-le cu atenție.

Pentru asistență suplimentară, vă rugăm să contactați cel mai apropiat birou Milwaukee Instruments.

Fiecare tester MW12 este livrat complet cu:

Cuveta de probă și capac (2 buc.)

Reactivi pudră Phosphate Low Range (6 teste)

1 x baterie AAA de 1,5 V

Manual de instrucțiuni

DESCRIERE FUNCȚIONALĂ

1. Capac de praf
2. Cuveta cu capac
3. Suport pentru cuvetă
4. Afișaj cu cristale lichide
5. Buton pornire/oprire

FUNCȚIONARE

Apăsați butonul On/Off pentru a porni testerul.

Toate segmentele sunt afișate timp de câteva secunde, urmate de „Add”, „C1” cu „Press” intermitent.

Umpleți cuva cu 10 ml de probă care nu a reacționat și înlocuiți capacul. Puneți cuva în tester și închideți capacul.

Apăsați butonul Pornit/Oprit. Când afișajul indică „Add”, „C.2” cu „Press” intermitent, testerul este pus la zero.

Scoateți cuva, deșurubați capacul și adăugați conținutul unui pachet de reactiv MI512-0. Înlocuiți capacul și agitați ușor timp de 2 minute până când pulberea este complet dizolvată. Reintroduceți cuva în tester.

Apăsați și mențineți apăsat butonul On/Off.

Ecranul va afișa numărătoarea inversă înainte de măsurare.

Alternativ, așteptați 3 minute și apăsați butonul On/Off.

Când cronometrul se termină, testerul va efectua citirea. Testerul afișează direct concentrația de fosfat în ppm.

Testerul se oprește automat la 2 minute după citire.

ÎNLOCUIREA BATERIEI

Pentru a economisi bateria, testerul se oprește după 10 minute de neutilizare și 2 minute după citire. O baterie proaspătă durează pentru un minim de 5000 de măsurători, în funcție de nivelul de iluminare.

Atunci când capacitatea bateriei este sub 10 %, testerul afișează „bAt” la pornire.

Când bateria este descărcată, testerul afișează mesajul „bAd” apoi „bAt”.

Înlocuiți bateria cu una nouă și reporniți testerul.

Pentru a înlocui bateria, urmați pașii:

Apăsați butonul On/Off pentru a opri testerul.

Întoarceți testerul cu capul în jos și utilizați o șurubelniță pentru a desface șurubul și a scoate capacul bateriei.

Scoateți bateria veche și înlocuiți-o cu o baterie AAA nouă de 1,5 V, introducând mai întâi capătul negativ.

Înlocuiți capacul bateriei, fixați și strângeți șurubul.

SPECIFICAȚII

Intervalul 0,00 - 2,50 ppm

Rezoluție 0,01 ppm

Precizie $\pm 0,04$ ppm $\pm 4\%$ din citire la 25 °C

Deviație tipică EMC $\pm 0,01$ ppm

Sursă de lumină: Diodă emițătoare de lumină @ 525 nm

Detector de lumină: Fotocelulă din siliciu

Metodă: Adaptare a Standard Methods for the Examination of Water and Wastewater, ediția 20, metoda acidului ascorbic. Reacția dintre fosfat și reactiv determină o nuanță albastră a probei.

Mediu 0 la 50°C (32 la 122 °F) max. 95% RH fără condensare

Tip baterie 1 x 1,5 V AAA

Oprire automată după 10 minute de neutilizare și 2 minute după citire

Dimensiuni 81,5 x 61,0 x 37,5 mm

Greutate 64 g

ACCESORII OPȚIONALE

Seturi de reactivi

MI512-25 Reactiv pulbere fosfat, 25 buc.

Alte accesorii

MI0011 Cuve de sticlă (2 buc.)

MI0013 Dopuri pentru cuvetă (2 buc.)

CERTIFICARE

Instrumentele Milwaukee sunt conforme cu directivele europene CE.

Eliminarea echipamentelor electrice și electronice. Nu tratați acest produs ca deșeu menajer. Predați-l la punctul de colectare corespunzător pentru reciclarea echipamentelor electrice și electronice.

Eliminarea bateriilor uzate. Acest produs conține baterii. Nu le eliminați împreună cu alte deșeuri menajere. Predați-le la punctul de colectare corespunzător pentru reciclare.

Vă rugăm să rețineți: eliminarea corespunzătoare a produsului și a bateriilor previne potențialele consecințe negative pentru sănătatea umană și pentru mediu. Pentru informații detaliate, contactați serviciul local de eliminare a deșeurilor menajere sau accesați www.milwaukeeinstruments.eu

RECOMANDARE

Înainte de a utiliza acest produs, asigurați-vă că este complet adecvat pentru aplicația dvs. specifică și pentru mediul în care este utilizat. Orice modificare introdusă de utilizator la echipamentul furnizat poate compromite performanțele testerului. Pentru siguranța dumneavoastră și a testerului, nu utilizați sau depozitați testerul în medii periculoase. Pentru a evita deteriorarea sau arderea, nu efectuați măsurători în cuptoare cu microunde.

GARANȚIE

Acest tester este garantat împotriva defectelor de materiale și fabricație pentru o perioadă de 2 ani de la data achiziției. Această garanție se limitează la repararea sau înlocuirea gratuită dacă testerul nu poate fi reparat. Daunele cauzate de accidente, utilizare necorespunzătoare, manipulare sau lipsa întreținerii prescrise nu sunt acoperite de garanție. Dacă este necesară repararea, contactați serviciul tehnic local Milwaukee Instruments. Dacă reparația nu este acoperită de garanție, veți fi notificat cu privire la taxele suportate. Atunci când expediați orice tester, asigurați-vă că este ambalat corespunzător pentru protecție completă. Milwaukee Instruments își rezervă dreptul de a aduce îmbunătățiri designului, construcției și aspectului produselor sale fără notificare prealabilă.

SLOVAK

POUŽÍVATEĽSKÁ PRÍRUČKA

MW12 Digitálny fosfátový tester

PREDBEŽNÉ VYŠETRENIE

Ďakujeme, že ste si vybrali spoločnosť Milwaukee Instruments!

Vyberte tester a príslušenstvo z obalu a dôkladne ho preskúmajte.

V prípade potreby ďalšej podpory sa obráťte na najbližšiu pobočku spoločnosti Milwaukee Instruments.

Každý tester MW12 sa dodáva kompletne s:

kyvetou na vzorky a uzáverom (2 ks)

Práškové činidlá s nízkym rozsahom fosfátov (6 testov)

1 x 1,5 V batéria AAA

Návod na použitie

FUNKČNÝ POPIS

1. Kryt proti prachu
2. Kyveta s uzáverom
3. Držiak kyvety
4. Displej z tekutých kryštálov
5. Tlačidlo zapnutia/vypnutia

PREVÁDZKA

Stlačením tlačidla Zap/Vyp zapnite tester.

Na niekoľko sekúnd sa zobrazia všetky segmenty, po ktorých nasleduje „Add“, „C1“ s blikajúcim „Press“.

Naplňte kyvetu 10 ml nezreagovanej vzorky a nasadte uzáver. Vložte kyvetu do testera a zatvorte uzáver.

Stlačte tlačidlo zapnutia/vypnutia. Keď sa na displeji zobrazí „Add“, „C.2“ s blikajúcim „Press“, tester je vynulovaný.

Vyberte kyvetu, odskrutkujte uzáver a pridajte obsah jedného balenia činidla MI512-0. Nasadte späť uzáver a jemne pretrepávajte 2 minúty, kým sa prášok úplne nerozpustí. Vráťte kyvetu do testera.

Stlačte a podržte tlačidlo zapnutia/vypnutia.

Na displeji sa zobrazí odpočítavanie pred meraním.

Prípadne počkajte 3 minúty a stlačte tlačidlo Zapnúť/Vypnúť.

Po skončení odpočítavania tester vykoná meranie. Tester priamo zobrazuje koncentráciu fosfátov v ppm.

Tester sa automaticky vypne 2 minúty po odčítaní.

VÝMENA BATÉRIE

Aby sa šetrila batéria, tester sa vypne po 10 minútach nepoužívania a 2 minútach po odčítaní. Čerstvá batéria vydrží minimálne 5 000 meraní v závislosti od úrovne osvetlenia.

Ak je kapacita batérie nižšia ako 10 %, tester pri spustení zobrazí „bAt“.

Keď je batéria vybitá, tester zobrazí správu „bAd“ a potom „bAt“.

Vymeňte batériu za novú a reštartujte tester.

Ak chcete vymeniť batériu, postupujte podľa nasledujúcich krokov:

Stlačením tlačidla zapnutia/vypnutia tester vypnite.

Otočte tester hore nohami a pomocou skrutkovača odskrutkujte skrutku a odstráňte kryt batérie.

Vyberte starú batériu a nahradte ju čerstvou 1,5 V batériou typu AAA, pričom najprv vložte záporný koniec.

Vráťte kryt batérie, upevnite a utiahnite skrutku.

ŠPECIFIKÁCIE

Rozsah 0,00 až 2,50 ppm

Rozlíšenie 0,01 ppm

Presnosť $\pm 0,04$ ppm ± 4 % z hodnoty pri 25 °C

Typická odchýlka EMC $\pm 0,01$ ppm

Zdroj svetla: Svetelná dióda @ 525 nm

Detektor svetla: Kremíkový fotočlánok

Metóda: Úprava štandardných metód na vyšetrovanie vody a odpadových vôd, 20. vydanie, metóda kyseliny askorbovej. Reakcia medzi fosfátom a čínilom spôsobuje modré sfarbenie vzorky.

Prostredie 0 až 50 °C (32 až 122 °F) max. 95 % relatívnej vlhkosti vzduchu bez kondenzácie

Typ batérie 1 x 1,5 V AAA

Automatické vypnutie po 10 minútach nepoužívania a 2 minútach po odčítaní

Rozmery 81,5 x 61,0 x 37,5 mm

Hmotnosť 64 g

VOLITEĽNÉ PRÍSLUŠENSTVO

Súpravy čínidiel

MI512-25 Fosfátové práškové čínilo, 25 ks

Ostatné príslušenstvo

MI0011 Sklenené kyvety (2 ks)

MI0013 Zátky pre kyvety (2 ks)

CERTIFIKÁCIA

Prístroje Milwaukee spĺňajú európske smernice CE.

Likvidácia elektrických a elektronických zariadení. S týmto výrobkom nenakladajte ako s domovým odpadom. Odovzdajte ho na príslušnom zbernom mieste na recykláciu elektrických a elektronických zariadení.

Likvidácia použitých batérií. Tento výrobok obsahuje batérie. Nelikvidujte ich spolu s ostatným domovým odpadom. Odovzdajte ich na príslušné zberné miesto na recykláciu.

Upozornenie: Správna likvidácia výrobku a batérií zabraňuje možným negatívnym dôsledkom na ľudské zdravie a životné prostredie.

Podrobné informácie získate od miestnej služby pre likvidáciu domového odpadu alebo na stránke www.milwaukeeinstruments.eu.

ODPORÚČANIE

Pred použitím tohto výrobku sa uistite, že je úplne vhodný pre vaše konkrétne použitie a pre prostredie, v ktorom sa používa.

Akákoľvek úprava dodaného zariadenia vykonaná používateľom môže ohroziť výkonnosť testera. V záujme vašej bezpečnosti a bezpečnosti testera nepoužívajte ani neskladujte tester v nebezpečnom prostredí. Aby ste zabránili poškodeniu alebo popáleniu, nevykonávajte žiadne merania v mikrovlnných rúrach.

ZÁRUKA

Na tento tester sa vzťahuje záruka na materiálové a výrobné chyby počas 2 rokov od dátumu zakúpenia. Táto záruka je obmedzená na opravu alebo bezplatnú výmenu, ak sa tester nedá opraviť. Záruka sa nevzťahuje na poškodenia spôsobené nehodami, nesprávnym používaním, manipuláciou alebo nedostatočnou predpísanou údržbou. V prípade potreby servisu sa obráťte na miestny technický servis spoločnosti Milwaukee Instruments. Ak sa na opravu nevzťahuje záruka, budete informovaní o vzniknutých nákladoch. Pri preprave akéhokoľvek testera sa uistite, že je správne zabalený pre úplnú ochranu.

Spoločnosť Milwaukee Instruments si vyhradzuje právo vylepšovať dizajn, konštrukciu a vzhľad svojich výrobkov bez predchádzajúceho upozornenia.

SLOVENIAN

UPORABNIŠKI PRAVILNIK

MW12 Digitalni fosfatni tester

PREDHODNI PREGLED

Hvala, ker ste izbrali instrumente Milwaukee!

Tester in dodatno opremo vzemite iz embalaže in jo skrbno preglejte.

Za nadaljnjo pomoč se obrnite na najbližjo pisarno družbe Milwaukee Instruments.

Vsak tester MW12 je dobavljen skupaj z:

kiveto za vzorec in pokrovčkom (2 kosa)

Reagenti v prahu za nizko območje fosfatov (6 testov)

1 x 1,5V baterija AAA

priročnik z navodili

OPIS DELOVANJA

1. Pokrov za prah
2. Kiveta s pokrovčkom
3. Držalo za kiveto
4. Zaslona s tekočimi kristali
5. Gumb za vklop/izklop

DELOVANJE

Pritisnite gumb za vklop/izklop, da tester vklopite.

Za nekaj sekund se prikažejo vsi segmenti, nato pa se prikažejo „Add“, „C1“ in utripa „Press“.

Kiveto napolnite z 10 ml nereagiranega vzorca in namestite pokrovček. Kiveto vstavite v tester in zaprite pokrovček.

Pritisnite gumb za vklop/izklop. Ko se na zaslonu prikaže „Add“, „C.2“ in utripa „Press“, je tester ponastavljen.

Odstranite kiveto, odvijte pokrovček in dodajte vsebino enega zavojčka reagenta MI512-0. Namestite pokrovček in nežno stresajte 2 minuti, dokler se prašek popolnoma ne raztopi. Kiveto ponovno vstavite v tester.

Pritisnite in držite gumb za vklop/izklop.

Na prikazovalniku se prikaže odštevanje pred meritvijo.

Lahko tudi počakate 3 minute in pritisnete gumb za vklop/izklop.

Ko se odštevalnik izteče, tester opravi meritve. Tester neposredno prikaže koncentracijo fosfata v ppm.

Tester se samodejno izklopi 2 minuti po odčitavanju.

ZAMENJAVA BATERIJE

Zaradi varčevanja z baterijo se tester izklopi po 10 minutah neuporabe in 2 minutah po odčitavanju. Sveža baterija zadostuje za najmanj 5000 meritev, odvisno od stopnje osvetlitve.

Če je zmogljivost baterije manjša od 10 %, tester ob zagonu prikaže „bAt“.

Ko se baterija izprazni, tester prikaže sporočilo „bAd“ in nato „bAt“.

Zamenjajte baterijo z novo in ponovno zaženite tester.

Za zamenjavo baterije sledite naslednjim korakom:

Pritisnite gumb za vklop/izklop, da tester izklopite.

Obrnite tester navzdol in z izvijačem odvijte vijak ter odstranite pokrov baterije.

Odstranite staro baterijo in jo zamenjajte s svežo 1,5 V baterijo AAA, pri čemer najprej vstavite negativni konec.

Namestite pokrov baterije, pritrдите in zategnite vijak.

SPECIFIKACIJE

Območje od 0,00 do 2,50 ppm

Ločljivost 0,01 ppm

Natančnost $\pm 0,04$ ppm ± 4 % odčitka pri 25 °C

Tipična EMC dev. $\pm 0,01$ ppm

Vir svetlobe: Svetlobna dioda @ 525 nm

Detektor svetlobe: Silicijeva fotocelica

Metoda: Prilagoditev standardnih metod za preskušanje vode in odpadne vode, 20. izdaja, metoda z askorbinsko kislino. Reakcija med fosfatom in reagentom povzroči modro obarvanost vzorca.

Okolje 0 do 50 °C (32 do 122 °F) max. 95 % RH brez kondenzacije

Vrsta baterije 1 x 1,5 V AAA

Samodejni izklop po 10 minutah neuporabe in 2 minutah po odčitavanju

Dimenzije 81,5 x 61,0 x 37,5 mm

Teža 64 g

DODATNA OPREMA

Sklopi reagentov

MI512-25 Fosfatni reagent v prahu, 25 kosov

Drugi dodatki

MI0011 Steklene kivete (2 kosa)

MI0013 Zamaški za kivete (2 kosa)

CERTIFIKAT

Instrumenti Milwaukee so skladni z evropskimi direktivami CE.

Odstranjevanje električne in elektronske opreme. S tem izdelkom ne ravnajte kot z gospodinjskimi odpadki. Oddajte ga na ustrezni zbirni točki za recikliranje električne in elektronske opreme.

Odstranjevanje odpadnih baterij. Ta izdelek vsebuje baterije. Ne odlagajte jih skupaj z drugimi gospodinjskimi odpadki. Oddajte jih na ustrezno zbirno mesto za recikliranje.

Upoštevajte: pravilno odstranjevanje izdelka in baterij preprečuje morebitne negativne posledice za zdravje ljudi in okolje. Za podrobnejše informacije se obrnite na lokalno službo za odstranjevanje gospodinjskih odpadkov ali obiščite spletno stran www.milwaukeeinstruments.eu.

PRIPOROČILO

Pred uporabo tega izdelka se prepričajte, da je v celoti primeren za določeno uporabo in za okolje, v katerem se uporablja. Vsaka sprememba, ki jo uporabnik vnese v dobavljeno opremo, lahko ogrozi delovanje preizkuševalnika. Zaradi vaše varnosti in varnosti preizkuševalnika ga ne uporabljajte in ne shranjujte v nevarnem okolju. Da bi se izognili poškodbam ali opeklinam, ne izvajajte meritev v mikrovalovnih pečicah.

GARANCIJA

Za ta tester velja garancija za napake v materialu in proizvodnji za obdobje 2 let od datuma nakupa. Ta garancija je omejena na popravilo ali brezplačno zamenjavo, če testerja ni mogoče popraviti. Garancija ne krije poškodb zaradi nesreč, napačne uporabe, posegov ali pomanjkljivega predpisanega vzdrževanja. Če je potrebno servisiranje, se obrnite na lokalno tehnično službo podjetja Milwaukee Instruments. Če popravilo ni zajeto v garanciji, boste obveščeni o nastalih stroških. Pri pošiljanju katerega koli preizkuševalnika se prepričajte, da je ustrezno zapakiran za popolno zaščito.

Podjetje Milwaukee Instruments si pridržuje pravico do izboljšav v zasnovi, konstrukciji in videzu svojih izdelkov brez predhodnega obvestila.

SPANISH

MANUAL DEL USUARIO

MW12 Medidor digital de fosfatos

EXAMEN PRELIMINAR

Gracias por elegir Milwaukee Instruments.

Saque el comprobador y los accesorios del embalaje y examínelos cuidadosamente.

Para más información, póngase en contacto con la oficina de Milwaukee Instruments más cercana.

Cada comprobador MW12 se suministra completo con:

Cubeta de muestra y tapa (2 uds.)

Reactivos en polvo de bajo rango de fosfato (6 pruebas)

1 pila AAA de 1,5 V

Manual de instrucciones

DESCRIPCIÓN FUNCIONAL

1. Cubierta antipolvo
2. Cubeta con tapa
3. Soporte para cubetas
4. Pantalla de cristal líquido
5. Botón de encendido/apagado

FUNCIONAMIENTO

Pulse el botón On/Off para encender el comprobador.

Todos los segmentos se visualizan durante unos segundos seguidos de «Add», «C1» con «Press» parpadeando.

Llene la cubeta con 10 mL de muestra sin reaccionar y vuelva a colocar el tapón. Coloque la cubeta en el probador y cierre la tapa.

Pulse el botón de encendido/apagado. Cuando la pantalla muestre «Add», «C.2» con «Press» parpadeando, el comprobador estará a cero.

Retire la cubeta, desenrosque el tapón y añada el contenido de un sobre de reactivo MI512-0. Vuelva a colocar el tapón y agite suavemente durante 2 minutos hasta que el polvo se disuelva por completo. Vuelva a colocar la cubeta en el probador.

Mantenga pulsado el botón de encendido/apagado.

La pantalla mostrará la cuenta atrás previa a la medición.

Alternativamente, espere 3 minutos y pulse el botón On/Off.

Cuando finalice el temporizador, el comprobador realizará la lectura. El comprobador muestra directamente la concentración de fosfato en ppm.

El comprobador se apaga automáticamente 2 minutos después de la lectura.

SUSTITUCIÓN DE LA PILA

Para ahorrar batería, el comprobador se apaga tras 10 minutos de inactividad y 2 minutos después de la lectura. Una pila nueva dura un mínimo de 5000 mediciones, dependiendo del nivel de iluminación.

Cuando la capacidad de la pila es inferior al 10 %, el comprobador muestra «bAt» al arrancar.

Cuando la pila está agotada, el comprobador muestra el mensaje «bAd» y luego «bAt».

Sustituya la pila por una nueva y reinicie el comprobador.

Para sustituir la pila, siga estos pasos

Pulse el botón de encendido/apagado para apagar el comprobador.

Ponga el comprobador boca abajo y utilice un destornillador para aflojar el tornillo y retirar la tapa de la pila.

Retire la pila usada y sustitúyala por una pila AAA de 1,5 V nueva, introduciendo primero el polo negativo.

Vuelva a colocar la tapa de la pila, sujétela y apriete el tornillo.

ESPECIFICACIONES

Rango 0,00 a 2,50 ppm

Resolución 0,01 ppm

Precisión $\pm 0,04$ ppm $\pm 4\%$ de la lectura a 25 °C

Desviación EMC típica $\pm 0,01$ ppm

Fuente de luz: Diodo emisor de luz @ 525 nm

Detector de luz: Fotocélula de silicio

Método Adaptación de los Standard Methods for the Examination of Water and Wastewater, 20ª edición, método del ácido ascórbico. La reacción entre el fosfato y el reactivo provoca un tinte azul en la muestra.

Ambiente 0 a 50°C (32 a 122 °F) máx. 95% HR sin condensación

Tipo de pilas 1 x 1,5 V AAA

Apagado automático tras 10 minutos sin uso y 2 minutos después de la lectura

Dimensiones 81,5 x 61,0 x 37,5 mm

Peso 64 g

ACCESORIOS OPCIONALES

Juegos de reactivos

MI512-25 Reactivo de fosfato en polvo, 25 uds.

Otros accesorios

MI0011 Cubetas de vidrio (2 uds.)

MI0013 Tapones para cubetas (2 uds.)

CERTIFICACIÓN

Los instrumentos Milwaukee cumplen las directivas europeas CE.

Eliminación de equipos eléctricos y electrónicos. No trate este producto como basura doméstica. Entréguelo en el punto de recogida adecuado para el reciclado de aparatos eléctricos y electrónicos.

Eliminación de pilas usadas. Este producto contiene pilas. No las tire junto con otros residuos domésticos. Entréguelas en el punto de recogida adecuado para su reciclaje.

Atención: la eliminación correcta del producto y de las pilas evita posibles consecuencias negativas para la salud humana y el medio ambiente. Para obtener información detallada, póngase en contacto con el servicio local de recogida de residuos domésticos o visite www.milwaukeeinstruments.eu.

RECOMENDACIÓN

Antes de utilizar este producto, asegúrese de que es totalmente adecuado para su aplicación específica y para el entorno en el que se utiliza. Cualquier modificación introducida por el usuario en el equipo suministrado puede comprometer las prestaciones del comprobador. Por su seguridad y la del comprobador, no utilice ni almacene el comprobador en entornos peligrosos. Para evitar daños o quemaduras, no realice ninguna medición en hornos microondas.

GARANTÍA

Este comprobador está garantizado contra defectos de materiales y fabricación durante un período de 2 años a partir de la fecha de compra. Esta garantía se limita a la reparación o sustitución gratuita si el comprobador no puede repararse. Los daños debidos a accidentes, uso indebido, manipulación o falta de mantenimiento prescrito no están cubiertos por la garantía. Si es necesaria la reparación, póngase en contacto con el servicio técnico local de Milwaukee Instruments. Si la reparación no está cubierta por la garantía, se le notificarán los gastos incurridos. Cuando envíe cualquier comprobador, asegúrese de que está correctamente embalado para su completa protección.

Milwaukee Instruments se reserva el derecho de introducir mejoras en el diseño, la construcción y el aspecto de sus productos sin previo aviso.

SWEDISH

ANVÄNDARMANUAL

MW12 Digital fosfatmätare

PRELIMINÄR UNDERSÖKNING

Tack för att du valt Milwaukee Instruments!

Ta ut testaren och tillbehören ur förpackningen och undersök dem noggrant.

För ytterligare support, vänligen kontakta närmaste Milwaukee Instruments-kontor.

Varje MW12-testare levereras komplett med:

Provkyvett och lock (2 st.)

Fosfat Low Range pulverreagenser (6 tester)

1 x 1,5V AAA-batteri

Instruktionsbok

FUNKTIONSBESKRIVNING

1. Dammskydd
2. Kyvett med lock
3. Hållare för kyvett
4. Display med flytande kristaller
5. På/Av-knapp

ANVÄNDNING

Tryck på On/Off-knappen för att slå på testinstrumentet.

Alla segment visas under några sekunder följt av "Add", "C1" och "Press" blinkar.

Fyll kyvetten med 10 mL av det oreagerade provet och sätt på locket. Placera kyvetten i testaren och stäng locket.

Tryck på On/Off-knappen. När displayen visar "Add", "C.2" med "Press" blinkande, är testaren nollställd.

Ta bort kyvetten, skruva av locket och tillsätt innehållet i ett paket med MI512-0-reagens. Sätt tillbaka locket och skaka försiktigt i 2 minuter tills pulvret är helt upplöst. Sätt tillbaka kyvetten i testaren.

Tryck och håll in On/Off-knappen.

Displayen visar nedräkningen innan mätningen påbörjas.

Alternativt kan du vänta i 3 minuter och trycka på On/Off-knappen.

När timern är slut kommer testaren att utföra mätningen. Testaren visar direkt koncentrationen av fosfat i ppm.

Testaren stängs av automatiskt 2 minuter efter avläsningen.

BYTE AV BATTERI

För att spara på batteriet stängs testaren av efter 10 minuter utan användning och 2 minuter efter avläsning. Ett nytt batteri räcker till minst 5000 mätningar, beroende på ljusnivån.

När batterikapaciteten är under 10 % visar testaren "bAt" vid uppstart.

När batteriet är urladdat visar testaren meddelandet "bAd" och sedan "bAt".

Byt ut batteriet mot ett nytt och starta om testapparaten.

Gör så här för att byta ut batteriet:

Tryck på On/Off-knappen för att stänga av testapparaten.

Vänd testinstrumentet upp och ner och lossa skruven med en skruvmejsel för att ta bort batteriluckan.

Ta ut det gamla batteriet och ersätt det med ett nytt 1,5V AAA-batteri genom att sätta i den negativa änden först.

Sätt tillbaka batterilocket, fäst och dra åt skruven.

SPECIFIKATIONER

Område 0,00 till 2,50 ppm

Upplösning 0,01 ppm

Noggrannhet $\pm 0,04$ ppm $\pm 4\%$ av avläst värde @ 25 °C

Typisk EMC avvikelse $\pm 0,01$ ppm

Ljuskälla: Ljusemitterande diod @ 525 nm

Ljusdetektor: Fotocell av kisel

Metod: Anpassning av Standard Methods for the Examination of Water and Wastewater, 20:e upplagan, Ascorbic Acid-metoden.

Reaktionen mellan fosfat och reagens ger en blå färgton i provet.

Miljö 0 till 50°C (32 till 122 °F) max. 95% RH icke-kondenserande

Batterityp 1 x 1,5V AAA

Automatisk avstängning efter 10 minuter utan användning och 2 minuter efter avläsning

Mått 81,5 x 61,0 x 37,5 mm

Vikt 64 g

VALFRIA TILLBEHÖR

Reagensuppsättningar

MI512-25 Fosfatpulverreagens, 25 st.

Övriga tillbehör

MI0011 Kyvetter av glas (2 st.)

MI0013 Proppar för kyvetter (2 st.)

CERTIFIERING

Milwaukee Instruments överensstämmer med de europeiska CE-direktiven.

Bortskaffande av elektrisk och elektronisk utrustning. Behandla inte denna produkt som hushållsavfall. Lämna den till lämplig insamlingsplats för återvinning av elektrisk och elektronisk utrustning.

Bortskaffande av förbrukade batterier. Denna produkt innehåller batterier. Kassera dem inte tillsammans med annat hushållsavfall. Lämna dem till en lämplig insamlingsplats för återvinning.

Observera: Korrekt avfallshantering av produkten och batterierna förhindrar potentiella negativa konsekvenser för människors hälsa och miljön. För mer information, kontakta din lokala avfallshanteringstjänst eller gå till www.milwaukeeinstruments.eu

REKOMMENDATION

Innan du använder den här produkten ska du se till att den är helt lämplig för din specifika tillämpning och för den miljö där den används. Alla ändringar som användaren gör i den medföljande utrustningen kan äventyra testarens prestanda. För din och testarens säkerhet får testaren inte användas eller förvaras i farliga miljöer. För att undvika skador eller brännskador ska du inte utföra några mätningar i mikrovågsugnar.

GARANTI

Denna testare garanteras mot material- och tillverkningsfel under en period av 2 år från inköpsdatumet. Garantin är begränsad till reparation eller kostnadsfri ersättning om testaren inte kan repareras. Skador på grund av olyckor, felaktig användning, manipulering eller brist på föreskrivet underhåll täcks inte av garantin. Om service krävs, kontakta din lokala Milwaukee Instruments tekniska service. Om reparationen inte täcks av garantin, kommer du att få ett meddelande om de kostnader som uppkommit. När du skickar en testare, se till att den är ordentligt förpackad för fullständigt skydd.

Milwaukee Instruments förbehåller sig rätten att göra förbättringar i design, konstruktion och utseende av sina produkter utan föregående meddelande.